

AUX

AIR CONDITIONER

#ОткрытиеКитая



ПРОФЕССИОНАЛЬНЫЕ
КЛИМАТИЧЕСКИЕ
СИСТЕМЫ
2018



Содержание

Введение	1
Преимущества климатической техники AUX	3
Основные особенности	16
Бытовая серия	18
Настенные сплит-системы серии J	22
Настенные сплит-системы серии D Inverter	26
Настенные сплит-системы серии D On-Off	28
Настенные сплит-системы серии Exclusive	32
Настенные сплит-системы серии Design	36
Настенные сплит-системы серии Smart Inverter	40
Настенные сплит-системы серии Smart On-Off	42
Настенные сплит-системы серии Kids	46
Настенные сплит-системы серии FJ	50
Мультисистемы Free Match	54
Номенклатуры блоков	59
Пульты дистанционного управления для бытовой серии ..	59
Полупромышленные системы кондиционирования	60
Кассетные сплит-системы	64
Напольно-потолочные сплит-системы	68
Канальные сплит-системы	72
Универсальные внешние блоки	76
Номенклатуры полупромышленных блоков	80
Пульты дистанционного управления для полупром. серии	80
Мультизональные системы ARV Series VI	84
Мультизональные системы ARV Next	88
Внутренние блоки ARV	92
Техническая информация по серии ARV	96
Выполненные проекты	102



*Штабквартира AUX Group,
Нингбо, Китай*

*Совершенство недостижимо как горизонт, но
путь к нему прекрасен, ибо он и есть сама жизнь.
Китайская мудрость*

Компания AUX основана в 1986 году. Сегодня AUX Group это современная промышленная корпорация, занимающая 119 место среди крупнейших промышленных предприятий Китая и 228 место среди всех предприятий Китая. Сфера деятельности компании развивается в шести направлениях: интеллектуальное энергооборудование, бытовая техника, мобильные устройства, недвижимость, медицинское оборудование и финансовые инвестиции. К 2020 году товарооборот компании составит 14,5 миллиардов долларов. Корпорация AUX насчитывает более 20 000 сотрудников по всему миру. AUX Group имеет 3 публичные компании, 5 подразделений, 7 производственных баз (расположенных в Нинбо, Наньчане, Тяньцзине, Шанхае, Шэньчжэне, Донгуане) и 9 глобальных отраслевых направлений производства. Главная производственная база в Нинбо, производит бытовую и полупромышленную серию кондиционеров, а также мультizonальные системы кондиционирования.

#ОткрытиеКитая

Ни для кого не секрет, что китайская промышленность в современном мире занимает лидирующие позиции. Китай превратился в общемировой промышленный центр. Особые экономические, политические и социальные условия этой страны привлекают компании со всего мира открывать собственные фабрики и заводы на территории Китая. За годы бурного роста китайская промышленность преобразилась кардинально, сейчас Китай обладает самыми передовыми технологиями производства, что подтверждает правильность линии правительства - «количество переходит в качество».

Если об успехах китайской промышленности знают практически все, то о богатой культуре и природе этого государства мы знаем не так уж много. Каталог AUX 2018 года мы решили выпустить под девизом #ОткрытиеКитая, чтобы каждый смог открыть для себя что-то новое, ознакомиться с потрясающими и удивительными природными и культурными достопримечательностями этой страны.



Гарантия надёжности



Полная уверенность в нашей продукции позволяет AUX Group Russia гарантировать надёжную работу в течение 5 лет, при соблюдении простых правил эксплуатации, изложенных в гарантийном талоне. Наша уверенность основана на опыте и знаниях специалистов дилерской и сервисной сети, которые возьмут на себя не только техническое обслуживание Вашего кондиционера, но и устранение возможных неисправностей, используя при этом только качественные и оригинальные детали. Постоянное расширение на территории РФ дилерской и сервисной сети AUX позволит покупателям нашей продукции быть уверенными, что в любой момент им будет оказана квалифицированная помощь в случае необходимости. Гарантия 5 лет распространяется на бытовые сплит-системы серии LA, LV, LK и на все инверторные полупромышленные блоки, остальное оборудование имеет гарантию 3 года.

Smart-фабрика AUX

Корпорация AUX Group не останавливается на достигнутом и 10 июля 2017 года был открыт новый производственный комплекс, расположенный в индустриальном парке города Нингбо, площадью более 330 тыс м², стоимостью 430 млн. \$, оснащенный самым передовым оборудованием. Открытие завода является важным шагом для AUX в расширении своей деятельности и объёмов производства. Начало и эксплуатация нового проекта позволит реализовать ежегодное производство четырёх миллионов комплектов. Продукция нового завода ориентирована на экспорт. На новейшей фабрике внедрена система автоматического производства, новейшее испытательное оборудование, применяется более 2000 роботов, что значительно снизило зависимость качества оборудования от ошибок на производстве. На фабрике реализованы автоматические высокоскоростные производственные линии. Тысячи автоматов работают с высокой точностью, испытательный центр проводит 258 видов испытаний продукции, а трехмерное складирование и интеллектуальная логистика обеспечивают быструю доставку. Совместно с европейскими дизайнерскими агентствами завод продолжает разрабатывать новые модели. Продажи климатических систем AUX ежегодно возрастают, благодаря их высоким потребительским качествам, эффективности и признанной надежности.



AUX-лидер рынка Китая по темпам роста

По итогам 2016 года завод AUX был признан лидером* рынка по динамике роста поставок среди топ 10 крупнейших производителей климатической техники в Китае. AUX показал самый высокий результат по темпам роста продаж как на внутреннем рынке, так и в экспортных поставках климатического оборудования.

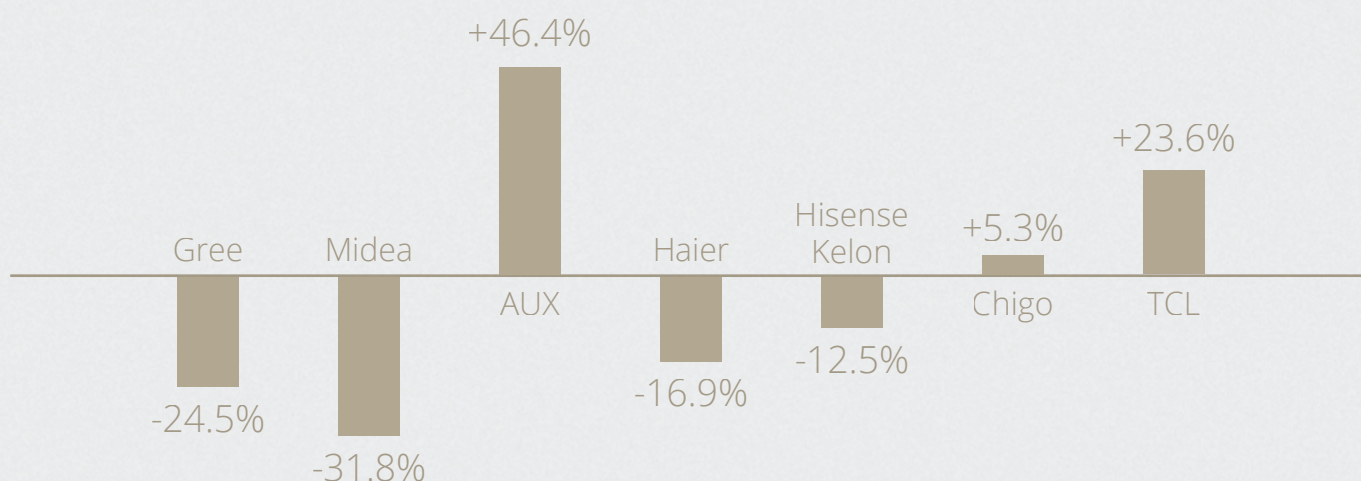

* По данным компании China IOL

Корпорация AUX Group является одним из крупнейших производителей климатической техники в Китае. AUX Group имеет представительства в Северной Америке, Западной и Восточной Европе, Австралии и Юго-Восточной Азии. Дистрибьюторы и партнеры корпорации расположены по всему миру. Теплый климат нашей страны и, как следствие, большой внутренний спрос на климатическую технику позволил нам за годы успешной работы добиться высокого качества нашей продукции. Сегодня мы представляем нашу климатическую технику на рынке России. Мы убеждены, что наш продукт, конкурентно успешный на насыщенном рынке Китая, составит серьезную конкуренцию в Европе и России. AUX Group стремится стать всемирно известным брендом и войти в топ 10 крупнейших производителей климатической техники в мире.

AUX

AIR CONDITIONER



LA800



Произведение Искусства

Инновации

Команде инженеров AUX удалось разработать уникальную технологию выдвижных жалюзи. Эта технология представлена на рынке России только в серии Exclusive. Эксклюзивная система жалюзи позволяет создать оптимальную форму и скорость воздушного потока в различных режимах работы, что поднимает уровень комфорта на совершенно новую высоту.



Утонченный
дизайн



Комфорт



Стильный
дисплей



Здоровье

Специально для новых серий кондиционеров AUX были разработаны новейшие лакокрасочные покрытия «Shiny chestnut», «Champagne» и «Chocolate blaze». В новой линейке дизайнерских кондиционеров применены модные палитры цветов и стильная форма корпуса.

Инженерам удалось внедрить в новую серию кондиционеров AUX уникальные новейшие разработки. Система выдвижных жалюзи в серии Exclusive не имеет на данный момент аналогов на рынке России и поднимает уровень комфорта на совершенно новую высоту.

Передняя панель внутреннего блока имеет специальную двухслойную конструкцию, а так же новейшее лакокрасочное покрытие, пропускающее яркий свет. Это позволило нашим инженерам встроить дисплей в панель, не нарушая ее визуальную целостность. Цифры появляются на блоке в нужный момент словно по волшебству.

В новом модельном ряду использованы новейшие разработки нашего исследовательского центра в области фильтрации воздуха. Кондиционеры в зависимости от серии могут опционально оснащаться IFD-фильтром, Антибактериальным фильтром, Антиформальдегидным фильтром, фильтром с ионами серебра и угольным фильтром.



Управление по Wi-Fi

В стремлении к совершенству инженеры AUX постоянно внедряют технологии будущего в свои разработки, делая их доступными для широкого потребителя. Все серии инверторных настенных кондиционеров опционально оснащаются революционной многофункциональной системой удаленного управления по сетям Wi-Fi. Управление климатом в вашем доме теперь легко осуществляется в любое время и из любой точки мира, нужно просто установить приложение AUX на ваш смартфон или планшет.

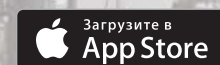

Функция «Удаленное управление» позволяет управлять кондиционером через приложение на смартфоне, находясь в любом месте.



Функция «голосового управления» делает управление более удобным.



Благодаря функции «Мульти-управление» Вы можете управлять работой кондиционеров с нескольких устройств.



В экстренной ситуации кондиционер оперативно сообщит Вам о своей неисправности.



Функция самоочистки может быть включена удаленно в любое время.



Позволяет включать, выключать, изменять режим работы и температуру в беззвучном режиме.



Удаленное включение/отключение функции «глубокого сна».

Технология «Smart Eye»

Руководствуясь принципом «все лучшее детям», инженеры AUX внедрили в серию кондиционеров для детских комнат свои самые передовые разработки в области бытового кондиционирования. При помощи новейшей технологии «Smart Eye» кондиционер становится действительно инновационным и «умным» прибором. 3D датчик температуры автоматически сканирует комнату составляя трехмерную температурную картину, обнаруживает в помещении людей, и на основе этих данных настраивает мощность охлаждения и скорость воздушного потока. Система обеспечит уникальный уровень комфорта в помещении для самых взыскательных потребителей. Если вы привыкли выбирать лучшее для ваших детей, то сплит-системы AUX серии Kids созданы именно для вас.



3D датчик температуры



Автоматическая настройка



Регулировка скорости потока

В режиме «Детский сон» помещение постоянно сканируется инфракрасным датчиком температуры. Датчик имеет независимые приводы и может автоматически вращаться, охватывая максимальное пространство.

В зависимости от поступающей с 3D датчика информации, специальный микропроцессор создает температурную карту помещения, и на основании анализа этих данных автоматически настраивает температуру воздушного потока поступающего в комнату.

При обнаружении человека кондиционер автоматически снизит скорость потока воздуха для достижения максимального комфорта от использования прибора. А при отсутствии - скорость будет увеличена для быстрого достижения необходимой температуры воздуха



Функция «Детский сон». При включении этой функции кондиционер в автоматическом режиме начнет сканирование помещения инфракрасным датчиком температуры. Кондиционер автоматически отрегулирует свою работу в зависимости от температуры тела вашего ребенка.



Функция «Родительский контроль». Пульт ДУ может быть заблокирован, что уменьшит вероятность срабатывания из-за действий детей, а так же сэкономит заряд элементов питания.

Фреон R32. Эффективность и защита окружающей среды.



В 2018 году AUX представляет серию J на фреоне R32. Новый хладагент R32 имеет ряд серьёзных преимуществ. В первую очередь это касается защиты окружающей среды. Самый популярный в данный момент фреон R410A, имеет на 65% более высокий показатель относительного коэффициента «Потенциала глобального потепления» (ПГП), нежели фреон R32. Из этого следует, что от нового хладагента в меньшей степени страдает окружающая среда. Также R32 отличается сниженной вязкостью и плотностью. За счет более низкой плотности уменьшается интенсивность расходования фреона с учетом одинаковых показателей мощности. Плотность дифторметана почти на 30% меньше по сравнению с хладагентом R410A. Сниженный уровень вязкости приводит к уменьшению потерь давления в холодильном контуре, что в итоге способствует повышению суммарной энергоэффективности кондиционера на 5%. Что касается теплопроводности, R32 по данному показателю превосходит R410. Это положительно складывается на холодопроизводительности, которая увеличена на 4%. По сравнению с R410A R32 является однокомпонентным веществом, в связи с чем, он очень удобен в эксплуатации, по причине возможности дополнительной заправки системы без акцентирования внимания на количестве хладагента, содержащегося в контуре.

Многоступенчатая система фильтрации воздуха AUX

Технический прогресс в современном мире стал мощным стимулом для повышения уровня жизни всех слоев населения. Привычные для всех бытовые приборы оснащаются все новыми и новыми полезными функциями, не характерными для данного вида техники изначально. Так в кондиционерах появились различные фильтры для очистки воздуха. Инженеры AUX решили переосмыслить сам подход к фильтрации воздуха и вывели этот функционал на совершенно новый уровень. Вместо обычных пылевых фильтров воздуха путем длительных исследований нашего научно-исследовательского центра была разработана многоступенчатая система глубокой очистки воздуха не только от мелких частиц пыли, но и от неприятных запахов, формальдегидов, опасных бактерий и вирусов, грибка и различных аллергенов. Кроме очистки воздух наполняется полезными для здоровья ионами серебра и витаминами. Только теперь можно с уверенностью сказать, что кондиционер не только поддерживает комфортный климат в помещении, но и заботится о вашем здоровье.



Фильтр с ионами серебра

Уникальное покрытие «Silver nano» позволяет эффективно уничтожать бактерии и вирусы.

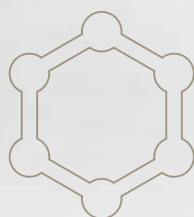

Угольный фильтр

Фильтр с лизирующими элементами и активированным углем как губка впитывает микрочастицы грязи и уничтожает до 99% бактерий.



Антиформальдегидный фильтр

Фильтр основан на мультимолекулярных шариках, которые впитывают ядовитые газы, и при комнатной температуре, разделяют формальдегид на безопасные составляющие.



Фильтр с витамином С

Фильтр с витамином С обогащает проходящий через него воздух витаминами которые отлично усваиваются человеком посредством дыхания.



IFD - фильтр

IFD фильтр. Имеет превосходный уровень очистки воздуха, удаляя 99,99% загрязнений.

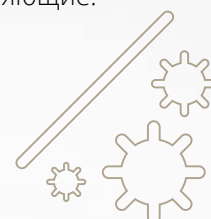

Антибактериальный фильтр

Фильтр со специальными биологическими ферментами и эко-фильтр улавливает и расщепляет бактерии и грибковые образования.

Совершенная ТИШИНА



Инженеры AUX убеждены, что идеальный кондиционер должен поддерживать заданный климат в помещении совершенно бесшумно. Именно поэтому в исследовательском центре AUX была создана специальная группа разработчиков, занимающихся внедрением новых технологий снижения шума. Рабочая группа пришла к выводу, что сокращение уровня шума определяют два ключевых момента: во-первых, основная инженерно-конструкторская концепция, а во-вторых, точность и качество изготовления подвижных частей кондиционера. Исходя из этого, были предложены и внедрены в производство ряд идей, позволивших добиться минимального уровня шума на уровне 19дБ* - феноменальный результат.

* минимальный уровень шума внутренних блоков серии кондиционеров AUX серии Kids Inverter для детских комнат.

К решению проблемы снижения шума был применен комплексный подход, поэтому модернизации были подвергнуты и внешние и внутренние блоки. Описание всего комплекса мер заняло бы несколько десятков страниц, поэтому мы представляем вашему вниманию только наиболее значимые инновации.

Наружный блок

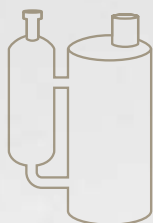

Компрессор с двойной шумоизоляцией

Новый компрессор с дополнительным слоем шумоизоляции обеспечивает снижение шума на 3дБ в сравнении с предыдущим поколением.

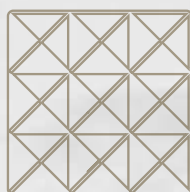

Высококачественный шумоизолирующий материал

Мы используем в своих кондиционерах только самые качественные из представленных на рынке шумоизолирующие материалы.



Эффективный глушитель трубопровода

Глушитель трубопровода нового поколения обеспечивает дополнительное снижение шума.

Внутренний блок



PG-мотор нового поколения

Модернизированный PG - мотор внутреннего блока оснащен специальными бесшумными подшипниками.



Крыльчатка увеличенного диаметра

Новый вентилятор увеличенного диаметра поддерживает необходимую скорость воздушного потока при сниженной скорости вращения снижая шум двигателя.



Теплообменник сложной формы

Во внутреннем блоке применяется теплообменник изогнутой формы с повышенной площадью и сниженным сопротивлением воздуха.

Основные особенности

В своих разработках инженеры AUX используют только самые прогрессивные и передовые технологии, чтобы любой прибор из нашего широкого модельного ряда приносил Вам и Вашим близким максимум пользы на протяжении многих лет.



IFD фильтр. Загрязненные частицы в воздухе, проходя через ионизатор, заряжаются отрицательными ионами, потом воздушный поток проходит непосредственно через IFD фильтр, положительный заряд которого притягивает к себе отрицательно заряженные частицы загрязнений, очищая воздух поступающий в помещение.



Антибактериальный фильтр состоит из фильтрующего элемента со специальными биологическими ферментами и экофильтра. Экофильтр улавливает мельчайшие частички находящейся в воздухе пыли, бактерии, грибковые образования и микробы. Фильтрующий элемент с биологическими ферментами устраняет бактерии путем разрушения их клеточных стенок, тем самым исключая проблему повторного загрязнения воздуха.



Угольный фильтр сделан из соединения лизирующих ферментов и активированного угля. Эффективность фильтрации: задерживает 99.97% всех микрочастиц (свыше 0.3 мкм), содержание бактерий в воздухе сокращается на 99%.



Фильтр с витамином С насыщает проходящий через него воздух. Витамин С действует как антиоксидант, переводит молекулы активного кислорода в O₂, который очень полезен для кожи. Витамин С поступает в организм в молекулярном состоянии, что обеспечивает практически полное усвоение его организмом.



Дополнительный фильтр – больше доступных функций.



Фильтр внутреннего блока легко вынимается и моется, что гарантирует постоянный поток чистого воздуха.



Функция «Разморозка» включается автоматически, в зависимости от внешних условий.



Функция таймера. Кондиционер может быть отключен или включен автоматически в любое установленное время суток.



Медная труба с трапециевидной внутренней канавкой увеличивает поверхность теплообмена на 20–30%, повышает эффективность обогрева и охлаждения на 10–20%.



Антикоррозийный корпус внешнего блока имеет цинковое покрытие.



Для удобства слив воды может быть организован как с правой так и с левой стороны.



Модуль Wi-Fi позволяет использовать весь функционал управления кондиционером удаленно через интернет.



Увеличенный угол раздачи воздушного потока (112°). Уникальные выдвижные жалюзи серии Exclusive inverter позволяют регулировать направление воздушного потока в широком диапазоне.



Умный датчик температуры «Smart Eye», при помощи которого кондиционер самостоятельно отслеживает температурную картину в различных точках помещения, и автоматически поддерживает заданные параметры. К примеру, если ребенок во сне сбросит одеяло, то кондиционер автоматически определит это, и повысит температуру в зоне, где спит ребенок, а так же снизит скорость воздушного потока – для того чтобы сон ребенка оставался крепким и непрерывным.



Функция подмеса свежего воздуха с улицы улучшает качество воздуха в помещении.



Информативный жидкокристаллический дисплей с функцией управления настройками прибора.



«Антигрибковая» функция работает в режиме охлаждения воздуха. Предотвращает появление грибка, плесени и бактерий.

Ag

Покрытие «Silver Nano» на фильтре постоянно высвобождает ионы серебра, тем самым эффективно убивая бактерии.



Функция самоочистки. Когда кондиционер выключен, вентилятор продолжает работать еще некоторое время, осушая и предотвращая образование бактерий и плесени внутри кондиционера.



Проводной пульт дистанционного управления удобен в офисных и промышленных помещениях.



Беспроводной пульт дистанционного управления удобен в небольших офисных, а так же жилых помещениях.



Функция «Авторестарт». Кондиционер автоматически запоминает настройки работы при аварийном отключении электропитания. Он возвращается к предыдущим настройкам при возобновлении электропитания.



Антиформальдегидный фильтр основан на мульти-молекулярных шариках, которые служат «контейнерами». Эти контейнеры впитывают ядовитые газы, и при комнатной температуре, разделяют формальдегид на безопасные составляющие: воду и диоксид углерода.



Родительский контроль. Пульт ДУ может быть заблокирован, что уменьшит вероятность срабатывания из-за действий детей, а так же экономит заряд элементов питания.



Функция «Детский сон». При включении этой функции кондиционер в автоматическом режиме начнет сканирование помещения инфракрасным датчиком температуры. Кондиционер автоматически отрегулирует свою работу в зависимости от температуры тела вашего ребенка.



Функция ионизации воздуха. Анионы способны стимулировать систему кровообращения, улучшать работу легких и эффективно предупреждать заболевания дыхательных путей (астма, пневмония).



Внешний блок оснащен защитной крышкой вентиля, предохраняющей их от повреждений и воздействия окружающей среды.



Функция самодиагностики обеспечивает контроль аварийных операций или неисправностей. Когда они появляются, система отключается автоматически. При этом ошибка защитного кода будет показана на внутреннем блоке.



Кондиционеры AUX оснащены стабилизатором напряжения, что позволяет им работать бесперебойно даже при низком напряжении сети (от 185В).

DC

DC инвертор. По сравнению с традиционными инверторами более экономичен, имеет повышенную надежность и пониженный уровень шума. Потребление электроэнергии в среднем на 15% ниже, чем у традиционного инвертора. Возможна работа при -15°C на улице.



Функция «Антисквозняк». При включении режима обогрева, для исключения дискомфорта, вызванного потоком холодного воздуха, вентилятор внутреннего блока автоматически переключается на минимальную скорость, с последующим повышением скорости до установленного уровня, после прогрева теплообменника внутреннего блока до достаточной степени.



Функция распределения потока. В режиме охлаждения внутренний блок горизонтально выпускает холодный воздух который оседает естественным образом из-за своей высокой плотности. В режиме обогрева внутренний блок выпускает теплый воздух вертикально вниз, затем воздух поднимается естественным образом, благодаря своей низкой плотности. Такое техническое исполнение обеспечивает более комфортное обогревание и охлаждение.



Функция iFeel. Температурный датчик встроен в пульт дистанционного управления. Блок автоматически выберет режим работы, чтобы достичь максимально комфортной температуры в той части комнаты, где находится человек.



Бесшумная работа кондиционера достигается с помощью звукоизоляции компрессора и мотора вентилятора с пониженным уровнем шума. Компьютерное моделирование позволило просчитать движение воздушного потока максимально снизив уровень шума путем создания аэродинамической формы корпуса.



Благодаря алюминиевому оребрению теплообменника, осуществляется быстрый отвод конденсата с их поверхностей, что повышает эффективность охлаждения внутреннего блока и ускоряет процесс оттаивания наружного блока.



Индивидуальный режим осушения эффективно осушает комнату, без понижения температуры воздуха.



Благодаря функции автоматического вращения горизонтальных и вертикальных жалюзи, область распространения воздушного потока максимальна.



Функция «Глубокий сон». Кондиционер автоматически увеличит (в режиме обогрева) или уменьшит (в режиме охлаждения) температуру на 1°C в час, в первые 2 часа, а через 5 часов выключится. Функция «Глубокий сон» помогает поддерживать наиболее комфортную температуру и экономит электроэнергию.

Бытовые кондиционеры

	Модель	Производительность (охлаждение), кВт																			
		Производительность (охлаждение), кВт																			
		Производительность (охлаждение), кВт																			
		07	09	12	18	24	30	36	2,1	2,2	2,6	2,7	3,3	3,5	5,0	5,3	6,7	7,0	7,9	10,4	
 New!	Series J Inverter			●			●		●		●										
 New!	Series D Inverter		●		●	●		●		●											
 New!	Series D On-Off	●			●		●		●		●										
	Exclusive Inverter LA800				●	●															
	Design Inverter LV800				●																
	Design Inverter LV700				●	●															
	Smart Inverter LK700		●		●	●		●		●											
	Smart On-Off LK700	●			●		●		●		●	●	●								
	Series Kids Inverter			●																	
	Series FJ On-Off	●		●			●		●		●										



Новинка сезона
Series J



Спокойствие

The Li River, Xingping, China



#ОткрытиеКитая

Серия J

New!



В комплекте

Белый



3 года гарантии



Фреон R32



Энергоэффективность A++



3D воздушный поток



Покрытие теплообменника «Golden Fin»



Дисплей «Мираж»



Дизайн от европейской студии

Преимущества

- Управление по Wi-Fi сетям (опционально);
- Фреон R32;
- 3D обдув;
- Энергоэффективность A++;
- Качественная шумоизоляция;
- Простой доступ для обслуживания;
- Дизайн от европейской студии;
- Технология «Clever DC-inverter»;
- Технология «Voltage stabilization».

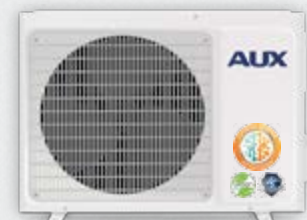

Современный дизайн

Минималистичный дизайн внутреннего блока от ведущей европейской студии, идеально впишется в любой современный интерьер и подчеркнет изящный вкус хозяина помещения.

Опции

Фильтр с витамином С

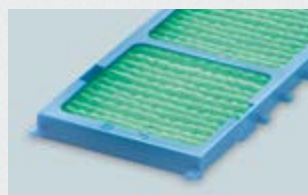

Фильтр с ионами серебра

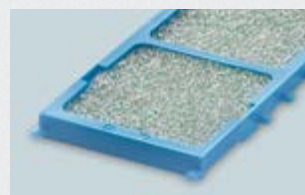

Блок управления по Wi-Fi



Дополнительно:
- IFD фильтр;
- Антибактериальный фильтр;

- Угольный фильтр;
- Ионизатор (в комплекте).

Техническая информация

Серия J R410A 220-240В 50Гц

Внутренний блок		ASW-H09A4 /JD-R2DI	ASW-H12A4 /JD-R2DI	ASW-H18A4 /JD-R2DI	ASW-H24A4 /JD-R2DI
Наружный блок		AS-H09A4 /JD-R2DI	AS-H12A4 /JD-R2DI	AS-H18A4 /JD-R2DI	AS-H24A4 /JD-R2DI
Производительность (охлаждение)	кВт	2,6 (1,0-2,9)	3,5 (1,1-4,0)	5,3 (1,3-6,1)	7,0 (2,0-7,6)
Производительность (обогрев)	кВт	2,6 (0,69-3,0)	3,5 (1,1-4,0)	5,3 (1,4-6,1)	7,3 (2,5-8,0)
Потребляемая мощность (охл.)	кВт	0,79 (0,08-1,05)	1,09 (0,09-1,65)	1,58 (0,2-2,2)	2,18 (0,3-2,9)
Потребляемая мощность (обогрев)	кВт	0,72 (0,11-1,45)	0,97 (0,18-1,65)	1,47 (0,35-2,2)	2,02 (0,35-3,0)
Рабочий ток (охлаждение)	А	3,46 (0,53-5,9)	4,84 (0,56-8,0)	7,2 (1,4-9,1)	10,2 (1,5-13,0)
Рабочий ток (обогрев)	А	3,21 (0,68-8,2)	4,3 (1,2-8,2)	6,48 (1,8-9,1)	8,8 (2,4-13,7)
Энергоэффективность (SEER/SCOP)		6,1/4,0	6,1/4,0	6,1/4,0	6,1/4,0
Расход воздуха	м³/час	570	570	900	1250
Уровень шума (внутр./наружный)	дБ (А)	21-30-34-39/50	21-30-34-39/50	29-35-40-45/54	31-36-41-45/62
Размеры внутр. блока (Ш×В×Г)	мм	792×292×201	792×292×201	940×316×224	1132×330×232
Размеры нар. блока (Ш×В×Г)	мм	720×540×260	720×540×260	800×545×315	890×670×320
Вес нетто (внутр./наружный блок)	кг	7,5/26	8/26	12/35	14/45
Диаметр труб (жидкость/газ)	мм	6,35/9,52	6,35/9,52	6,35/12,7	6,35/15,88
Максимальная длина трасс	м	15	15	20	20
Максимальный перепад высот	м	5	10	10	10
Диап. раб. темпер. (охлажд./обогр.)	°С	16-47/-20-32	16-47/-20-32	16-47/-20-32	16-47/-20-32

Примечания:

1. Вышеуказанные конструкционные решения и спецификации подлежат изменению без предварительного уведомления, вследствие усовершенствования продукта.
2. Информация об уровне шума отражает уровень в безэховой камере.

Серия J

Внутренние блоки

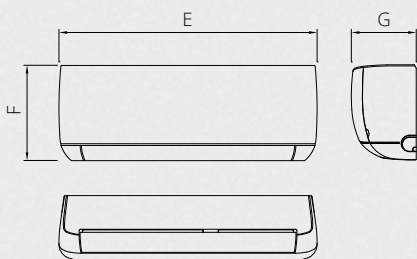

Модель	Е, мм	Г, мм	диам. труб (жидк.)	диам. труб (газ)	диам. труб (дрен.)	Вес, кг	max L, м	ΔН, м
ASW-H09A4/JD-R2DI	792	201	6,35	9,52	DN16	7,5	15	5
ASW-H12A4/JD-R2DI	792	201	6,35	9,52	DN16	8,0	15	10
ASW-H18A4/JD-R2DI	940	224	6,35	12,7	DN16	12,0	20	10
ASW-H24A4/JD-R2DI	1132	232	6,35	15,88	DN16	14,0	20	10

Модель	A	A1	B	C	C1	D	Вес, кг
AS-H09A4/JD-R2DI	720	810	540	260+20	-	-	26,0
AS-H12A4/JD-R2DI	720	810	540	260+20	-	-	26,0
AS-H18A4/JD-R2DI	800	890	545	315+20	-	-	35,0
AS-H24A4/JD-R2DI	890	980	670	320+20	-	-	45,0

Наружные блоки



Схема подключения серия J Inverter



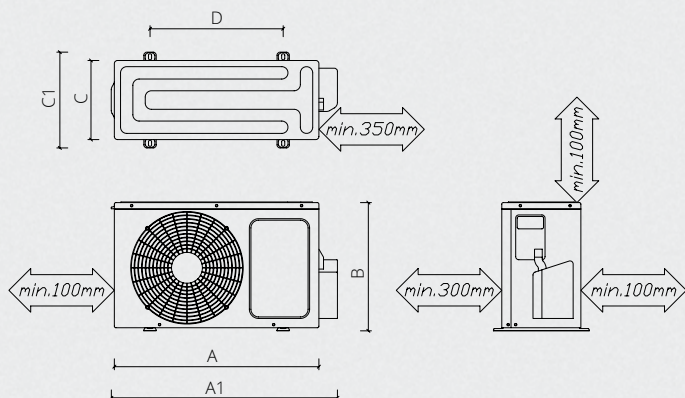
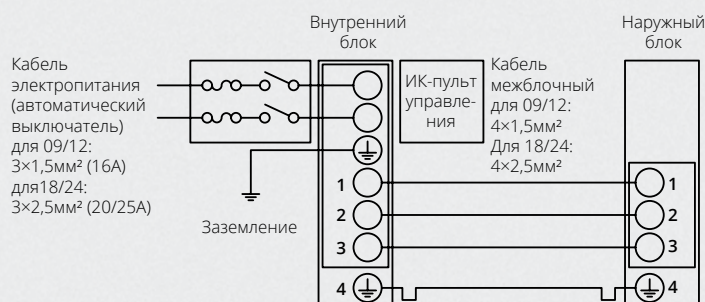

ЭКОЛОГИЧНОСТЬ

Red pagoda, is a beautiful medical herbal flower in China



#ОткрытиеКитая

Серия D Inverter

New!



В комплекте

Белый



3 года
гарантии



Управление
через Wi-Fi
(опция)



Фильтр с
ионами серебра
(опция)



Технология
«Smart DC
inverter»

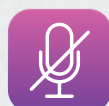

Уровень
шума всего
24 дБ



3D воздушный
поток



Энергоэффективность
А-класса

Преимущества

- Управление по Wi-Fi сетям (опционально);
- Энергоэффективность А-класса;
- Защита клапанов внешнего блока;
- Функция контроля климата «iFeel»;
- Технология «Clever DC-inverter».



Совершенный дизайн

Инженерам и дизайнерам AUX удалось создать действительно уникальный и привлекательный кондиционер. Внутренний блок серии D сочетает в себе утонченный и изящный внешний вид, а так же самые передовые технологии в кондиционировании помещений. Высокий уровень энергоэффективности в классе инверторных систем кондиционирования выгодно выделяет продукцию AUX на фоне конкурентов.

Опции

Фильтр с ионами серебра

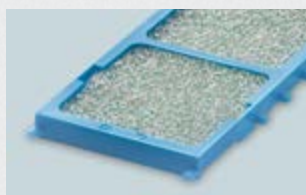

Антибактериальный фильтр

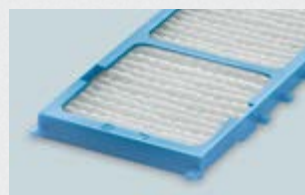

IFD фильтр

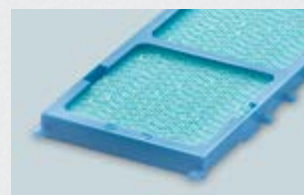

Дополнительно:

- Угольный фильтр;
- Ионизатор (в комплекте);

- Фильтр с витамином С;
- Блок управления по Wi-Fi.

Техническая информация

Серия D Inverter R410A 220-240В 50Гц

Внутренний блок		ASW-H07A4 /DE-R1DI	ASW-H09A4 /DE-R1DI	ASW-H12A4 /DE-R1DI	ASW-H18A4 /DE-R1DI	ASW-H24A4 /DE-R1DI
Наружный блок		AS-H07A4 /DE-R1DI	AS-H09A4 /DE-R1DI	AS-H12A4 /DE-R1DI	AS-H18A4 /DE-R1DI	AS-H24A4 /DE-R1DI
Производительность (охлаждение)	кВт	2,2 (1,3-3,0)	2,7 (1,4-3,2)	3,3 (1,4-3,52)	5,0 (1,8-5,2)	6,7 (1,7-7,1)
Производительность (обогрев)	кВт	2,3 (1,35-3,3)	2,8 (1,4-3,3)	3,5 (1,1-3,75)	5,1 (1,8-5,3)	6,8 (1,4-7,1)
Потребляемая мощность (охл.)	кВт	0,69 (0,16-0,95)	0,82 (0,38-1,35)	1,03 (0,45-1,5)	1,54 (0,55-2,1)	2,07 (0,56-2,7)
Потребляемая мощность (обогрев)	кВт	0,64 (0,27-0,88)	0,77 (0,38-1,54)	0,97 (0,4-1,35)	1,41 (0,55-2,1)	1,88 (0,45-2,6)
Рабочий ток (охлаждение)	А	2,97 (0,9-4,3)	3,6 (1,5-5,9)	4,6 (2,0-7,5)	6,9 (2,2-10,2)	9,2 (3,0-11,8)
Рабочий ток (обогрев)	А	2,77 (1,6-3,9)	3,4 (1,7-6,7)	4,3 (1,6-7,0)	6,3 (2,2-10,2)	8,3 (2,1-11,3)
Энергоэффективность (SEER/SCOP)		3,21/3,61	3,29/3,61	3,21/3,61	3,23/3,62	3,24/3,62
Расход воздуха	м³/час	460	460	620	880	1150
Уровень шума (внутр./наружный)	дБ (А)	24-27-29-33/48	24-27-30-33/50	24-27-29-33/52	29-32-35-38/54	31-34-37-40/55
Размеры внутр. блока (Ш×В×Г)	мм	700×285×188	700×285×188	700×285×188	850×300×198	970×315×235
Размеры нар. блока (Ш×В×Г)	мм	710×500×240	720×515×255	720×515×255	802×535×298	802×535×298
Вес нетто (внутр./наружный блок)	кг	8/23	8/27	8,5/27	10,5/34	14/38
Диаметр труб (жидкость/газ)	мм	6,35/9,52	6,35/9,52	6,35/9,52	6,35/12,7	6,35/12,7
Максимальная длина трасс	м	10	15	15	25	25
Максимальный перепад высот	м	5	5	5	7	10
Диап. раб. темпер. (охлажд./обогр.)	°С	18-43/-15-24	18-43/-15-24	18-43/-15-24	18-43/-15-24	18-43/-15-24

Серия D Inverter

Внутренние блоки

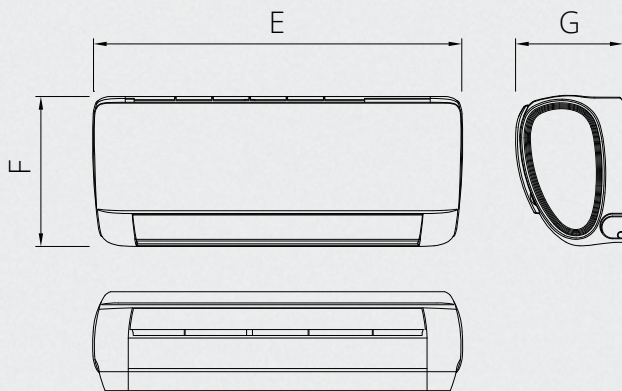

Модель	Е, мм	Г, мм	диам. труб (жидк.)	диам. труб (газ)	диам. труб (дрен.)	Вес, кг	max L, м	ΔН, м	
ASW-H07A4/DE-R1DI	700	285	188	6,35	9,52	DN16	8,0	10	5
ASW-H09A4/DE-R1DI	700	285	188	6,35	9,52	DN16	8,0	15	5
ASW-H12A4/DE-R1DI	700	285	188	6,35	9,52	DN16	8,5	15	5
ASW-H18A4/DE-R1DI	850	300	198	6,35	12,7	DN16	10,5	25	7
ASW-H24A4/DE-R1DI	970	315	235	6,35	12,7	DN16	14,0	25	10

Модель	A	A1	B	C	C1	D	Вес, кг
AS-H07A4/DE-R1DI	710	800	500	240+20	-	-	23,0
AS-H09A4/DE-R1DI	720	810	515	255+20	-	-	27,0
AS-H12A4/DE-R1DI	720	790	515	255+20	-	-	27,0
AS-H18A4/DE-R1DI	802	885	535	298+15	-	-	34,0
AS-H24A4/DE-R1DI	802	885	535	298+15	-	-	38,0

Наружные блоки



Схема подключения серия D Inverter



Традиционные сплит-системы

Серия D On-Off

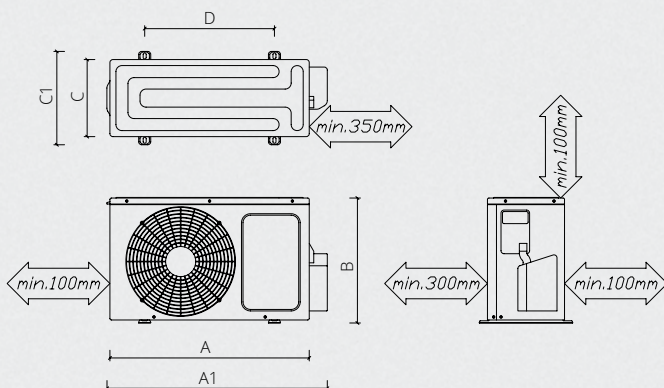
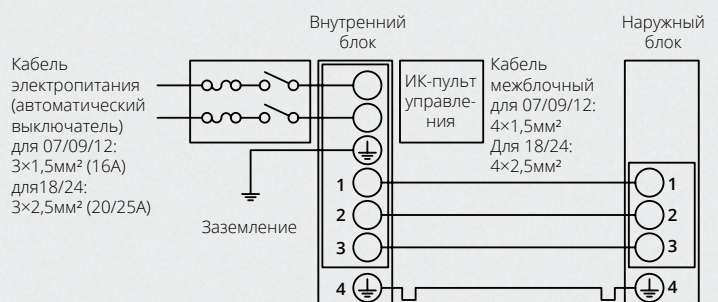
New!



В комплекте

Белый



3 года
гарантии



Управление
через Wi-Fi
(опция)



Фильтр с
ионами серебра
(опция)

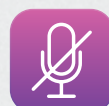

Уровень
шума всего
24 дБ



3D воздушный
поток



Энергоэффетивность
А-класса

Преимущества

- Управление потоком воздуха 3D;
- Энергоэффективность А-класса;
- Защита клапанов внешнего блока;
- Низкий уровень шума, всего 24дБ;
- Авторестарт, самодиагностика;
- Функция контроля климата «iFeel».



Функциональность и комфорт

Инженеры AUX сумели воплотить в изящном и привлекательном корпусе серии D большое количество новых перспективных разработок. Именно благодаря инновационным технологиям, кондиционерам AUX стали доступны одни из самых высоких показателей энергоэффективности в классе неинверторных систем кондиционирования.

Опции

Фильтр с витамином С

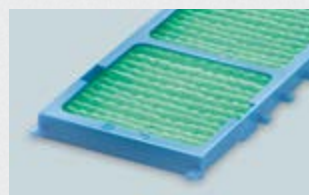

Антибактериальный фильтр

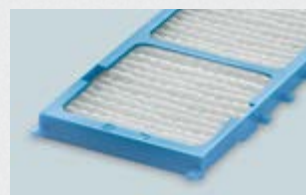

Угольный фильтр

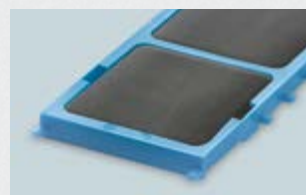

Дополнительно:
- IFD фильтр;
- Ионизатор (в комплекте);

- Фильтр с ионами серебра;
- Блок управления по Wi-Fi.

Техническая информация

Серия D On/Off R410A 220-240В 50Гц

Внутренний блок		ASW-H07A4 /DE-R1	ASW-H09A4 /DE-R1	ASW-H12A4 /DE-R1	ASW-H18A4 /DE-R1	ASW-H24A4 /DE-R1
Наружный блок		AS-H07A4 /DE-R1	AS-H09A4 /DE-R1	AS-H12A4 /DE-R1	AS-H18A4 /DE-R1	AS-H24A4 /DE-R1
Производительность (охл./обогрев)	кВт	2,1/2,2	2,7/2,8	3,5/3,6	5,3/5,4	7,0/7,2
Потребляемая мощность (охл./обогрев)	кВт	0,65/0,61	0,84/0,77	1,1/1,01	1,65/1,50	2,32/2,24
Рабочий ток (охл./обогрев)	А	2,82/2,65	3,66/3,37	4,8/4,39	7,2/6,56	10,1/9,75
Энергоэффективность (EER/COP)		3,21/3,61	3,21/3,61	3,21/3,61	3,21/3,61	3,01/3,21
Расход воздуха	м³/час	420	450	560	850	1050
Уровень шума (внутр./нар.)	дБ (А)	24-27-29-33/48	24-27-30-33/50	27-30-33-36/52	29-32-35-38/54	31-34-37-40/55
Размеры внутреннего блока (Ш×В×Г)	мм	700×285×188	700×285×188	800×300×197	850×300×198	970×315×235
Размеры внешнего блока (Ш×В×Г)	мм	663×421×254	660×500×240	660×500×240	795×525×290	825×655×310
Вес нетто (внутренний/внешний)	кг	8/21,5	8,5/25	10/25	11/38	15/44
Диаметр труб (жидкость/газ)	мм	6,35/9,52	6,35/9,52	6,35/9,52	6,35/12,7	6,35/15,88
Максимальная длина трасс	м	10	15	15	25	25
Максимальный перепад высот	м	5	5	5	7	10
Диап. раб. температур (охлажд./обогрев)	°С	18-43/-7-24	18-43/-7-24	18-43/-7-24	18-43/-7-24	18-43/-7-24

Серия D внутренние блоки

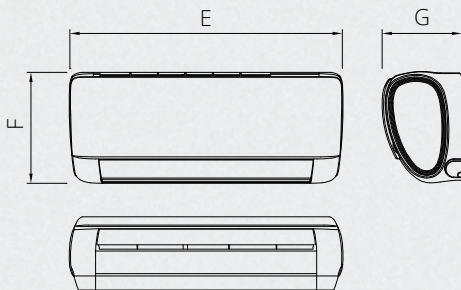

Модель	E, мм	F, мм	G, мм	Диам. труб (жидк.)	Диам. труб (газ)	Диам. труб (дрен.)	Вес, кг	max L, м	ΔH, м
ASW-H07A4/DE-R1	700	285	188	6,35	9,52	DN16	8,0	10	5
ASW-H09A4/DE-R1	700	285	188	6,35	9,52	DN16	8,5	15	5
ASW-H12A4/DE-R1	800	300	197	6,35	9,52	DN16	10,0	15	5
ASW-H18A4/DE-R1	850	300	198	6,35	12,7	DN16	11,0	25	7
ASW-H24A4/DE-R1	970	315	235	6,35	15,88	DN16	15,0	25	10

Серия D наружные блоки

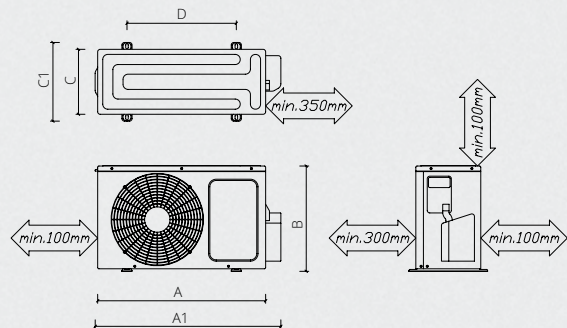

Модель	A	A1	B	C	C1	D	Вес, кг
AS-H07A4/DE-R1	663	753	421	254+20	-	-	21,5
AS-H09A4/DE-R1	660	750	500	240+15	-	-	25,0
AS-H12A4/DE-R1	660	750	500	240+25	-	-	25,0
AS-H18A4/DE-R1	795	885	525	290+15	-	-	38,0
AS-H24A4/DE-R1	825	915	655	310+15	-	-	44,0

Схема подключения серия D On-Off (07/09/12)



Схема подключения серия D On-Off (24)



Схема подключения серия D On-Off (18)

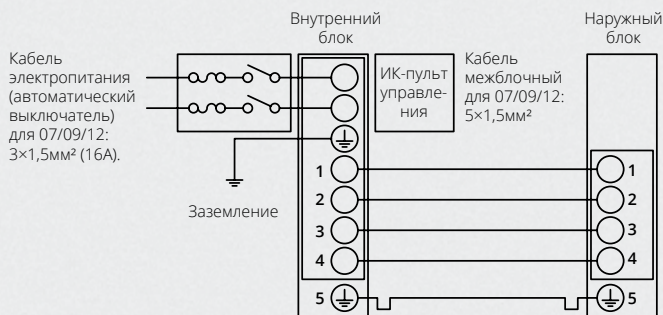

An aerial photograph of the Guilin landscape in China. The scene is dominated by a series of jagged, conical karst mountains in the background, partially shrouded in mist. In the foreground, a river winds through a valley filled with a patchwork of agricultural fields, some of which are lush green, and clusters of trees. A small white building is visible on the left side of the valley. The sky is filled with soft, white clouds, creating a serene and atmospheric setting.

Красота в деталях

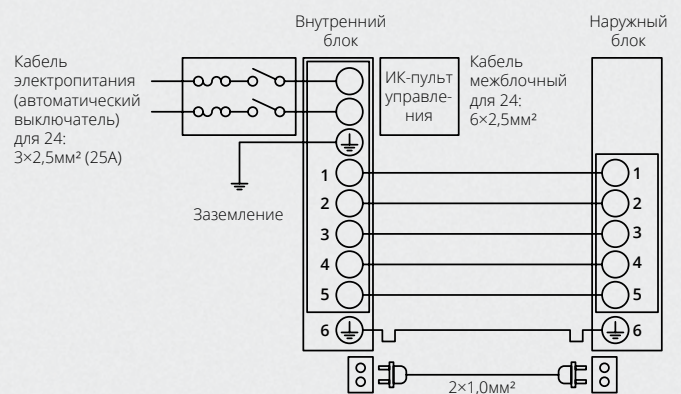
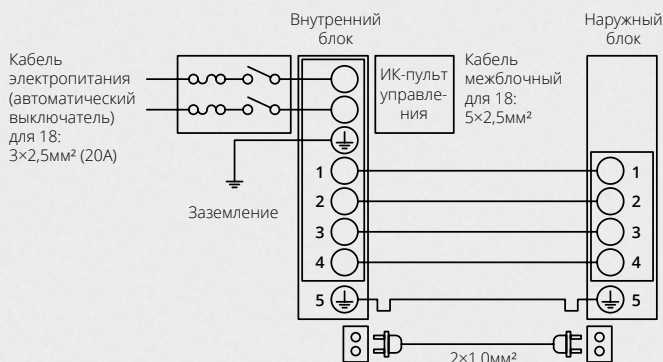
Landscape of Guilin, Li River and Karst mountains. Located near Yangshuo County, Guilin City, Guangxi Province, China.



#ОткрытиеКитая

Серия Exclusive Inverter LA800



В комплекте

Каштан



5 лет
гарантии



Управление
через Wi-Fi
(опция)

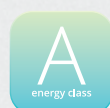

Энергоэффе-
ктивность
А-класса

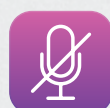

Низкий уро-
вень шума
21 дБ



Фильтр с
ионами
серебра



Антибакте-
риальный
фильтр



Дисплей
«Мираж»

Преимущества

- Управление по Wi-Fi сетям (опционально)
- Энергоэффективность А-класса
- Тройная шумоизоляция внешнего блока
- Низкий уровень шума, всего 21 дБ
- Высококачественная окраска «Shiny chestnut»
- Технология «Clever DC-inverter»
- Технология «Voltage stabilization»



Яркий дизайн

Монолитная форма внутреннего блока с невероятно стильной панелью, обрамленной металлической рамкой, а так же новейший "исчезающий" дисплей, подчеркнут красоту и эксклюзивность интерьера.

Опции

IFD фильтр

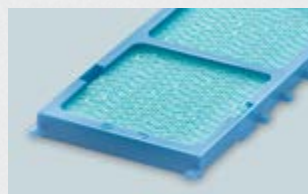

Антиформальдегидный
фильтр



Блок управления по Wi-Fi



В комплекте:
- Антибактериальный фильтр;
- Угольный фильтр;

- Фильтр с витамином С;
- Фильтр с ионами серебра.

Техническая информация

Серия Exclusive Inverter LA800 R410A 220-240В 50Гц

Внутренний блок		ASW-H09A4 /LA-800R1DI	ASW-H12A4 /LA-800R1DI
Наружный блок		AS-H09A4 /LA-R1DI	AS-H12A4 /LA-R1DI
Производительность (охлаждение)	кВт	2,7 (1,45-3,2)	3,4 (1,4-3,52)
Производительность (обогрев)	кВт	2,8 (1,4-3,3)	3,6 (1,1-3,75)
Потребляемая мощность (охлаждение)	кВт	0,82 (0,38-1,35)	1,03 (0,45-1,5)
Потребляемая мощность (обогрев)	кВт	0,776 (0,38-1,54)	0,97 (0,4-1,35)
Рабочий ток (охлаждение)	А	3,6 (1,5-5,9)	4,6 (2,0-7,5)
Рабочий ток (обогрев)	А	3,4 (1,7-6,7)	4,3 (1,6-7,0)
Энергоэффективность (EER/COP)		3,29/3,61	3,3/3,71
Расход воздуха	м ³ /час	450	450
Уровень шума (внутренний/наружный)	дБ (А)	21-24-27-30/50	21-24-27-30/52
Размеры внутреннего блока (Ш×В×Г)	мм	900×300×205	900×300×205
Размеры наружного блока (Ш×В×Г)	мм	720×515×255	720×515×255
Вес нетто (внутренний/наружный блок)	кг	11/26	11/27,5
Диаметр труб (жидкость/газ)	мм	6,35/9,52	6,35/9,52
Максимальная длина трасс	м	15	15
Максимальный перепад высот	м	5	10
Диапазон рабочих температур (охлажд./обогрев)	°С	18-43/-15-24	18-43/-15-24

Примечания:

1. Вышеуказанные конструкционные решения и спецификации подлежат изменению без предварительного уведомления, вследствие усовершенствования продукта.
2. Информация об уровне шума отражает уровень в безэховой камере.

Серия

Exclusive inverter (LA800)
Внутренние блоки

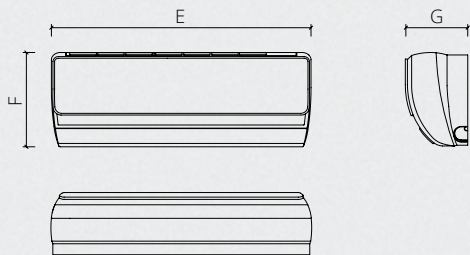

Модель	E, мм	F, мм	G, мм	диам. труб (жидк.)	диам. труб (газ)	диам. труб (дрен.)	Вес, кг	max L, м	ΔH, м
ASW-H09A4/LA800R1DI	900	300	205	6,35	9,52	DN16	11,0	15	5
ASW-H12A4/LA800R1DI	900	300	205	6,35	9,52	DN16	11,0	15	10

Модель	A	A1	B	C	C1	D	Вес, кг
AS-H09A4/LA-R1DI	720	810	545	256+20	316	540	26,0
AS-H12A4/LA-R1DI	720	810	545	256+20	316	540	27,5

Наружные блоки



Схема подключения Exclusive inverter (LA800)



A photograph of the Rainbow Mountains in Zhangye Danxia Geopark, China. The image shows a vast landscape of colorful, eroded hills and mountains. The colors range from deep reds and oranges to yellows and greys, creating a striking, multi-colored terrain. The mountains are layered, with some peaks appearing more prominent than others. The sky is a pale, overcast grey, providing a soft backdrop for the vibrant colors of the earth below. The overall scene is one of natural beauty and geological wonder.

Разнообразие

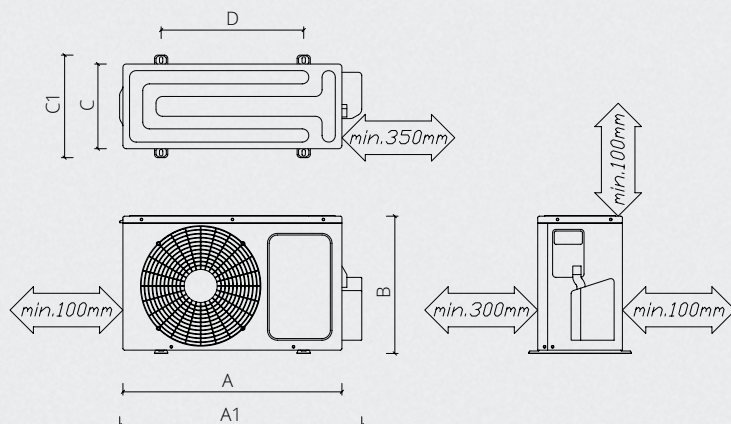
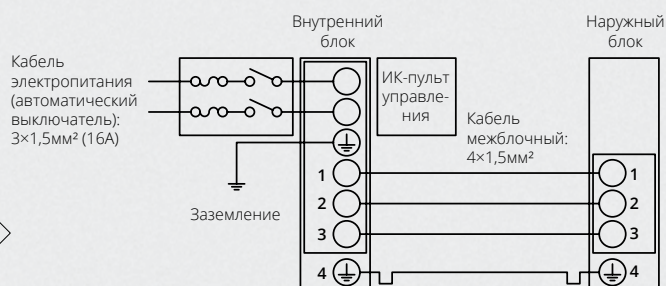
Rainbow mountains, Zhangye Danxia geopark, China



#ОткрытиеКитая

Серия Design Inverter LV700 и LV800



В комплекте

LV800



LV700 Темный шоколад



LV800 Шампань



5 лет гарантии



Управление через Wi-Fi (опция)



Технология «Smart DC inverter»

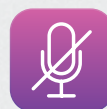

Низкий уровень шума 22 дБ

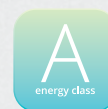

Энергоэффективность А-класса



Антибактериальный фильтр



Ионизатор воздуха

Преимущества

- Управление по Wi-Fi сетям (опционально)
- Энергоэффективность А-класса
- Тройная шумоизоляция внешнего блока
- Низкий уровень шума, всего 22дБ
- Высококачественная окраска «Champagne shine» и «Chocolate blaze»
- Технология «Clever DC-inverter»



Опции

IFD фильтр

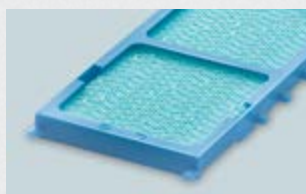

Антиформальдегидный фильтр



Блок управления по Wi-Fi



В комплекте:

- Антибактериальный фильтр;
- Угольный фильтр;

- Фильтр с витамином С;
- Фильтр с ионами серебра;
- Ионизатор.

Техническая информация

Серия Design Inverter LV700 и LV800 R410A 220-240В 50Гц

Внутренний блок		ASW-H09A4 /LV-800R1DI	ASW-H09A4 /LV-700R1DI	ASW-H12A4 /LV-700R1DI
Наружный блок		AS-H09A4 /LV-R1DI	AS-H09A4 /LV-R1DI	AS-H12A4 /LV-R1DI
Производительность (охлаждение)	кВт	2,7 (1,45-3,2)	2,7 (1,45-3,2)	3,3 (1,4-3,52)
Производительность (обогрев)	кВт	2,8 (1,4-3,3)	2,8 (1,4-3,3)	3,5 (1,1-3,75)
Потребляемая мощность (охлаждение)	кВт	0,82 (0,38-1,35)	0,82 (0,38-1,35)	1,03 (0,45-1,5)
Потребляемая мощность (обогрев)	кВт	0,776 (0,38-1,54)	0,776 (0,38-1,54)	0,97 (0,4-1,35)
Рабочий ток (охлаждение)	А	3,6 (1,5-5,9)	3,6 (1,5-5,9)	4,6 (2,0-7,5)
Рабочий ток (обогрев)	А	3,4 (1,7-6,7)	3,4 (1,7-6,7)	4,3 (1,6-7,0)
Энергоэффективность (EER/COP)		3,29/3,61	3,29/3,61	3,21/3,61
Расход воздуха	м³/час	450	450	450
Уровень шума (внутренний/наружный)	дБ (А)	22-25-27-31/50	22-25-27-31/50	22-25-27-31/52
Размеры внутреннего блока (Ш×В×Г)	мм	800×300×198	800×300×198	850×300×198
Размеры наружного блока (Ш×В×Г)	мм	720×515×255	720×515×255	720×515×255
Вес нетто (внутренний/нар. блок)	кг	9,5/26	9,5/26	10,5/27,5
Диаметр труб (жидкость/газ)	мм	6,35/9,52	6,35/9,52	6,35/9,52
Максимальная длина трасс	м	15	15	15
Максимальный перепад высот	м	5	5	10
Диап. раб. температур (охлажд./обогр.)	°С	18-43/-15-24	18-43/-15-24	18-43/-15-24

Серия

Design inverter LV700 внутренние блоки

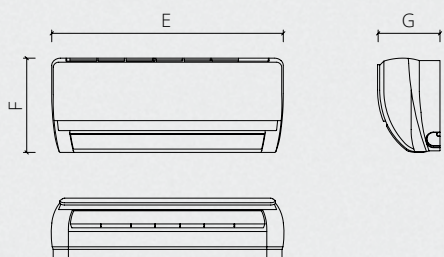

Модель	E, мм	F, мм	G, мм	диам. труб (жидк.), мм	диам. труб (газ), мм	диам. труб (дрен.), мм	Вес, кг	max L, м	ΔH, м
ASW-H09A4/LV700R1DI	800	300	198	6,35	9,52	DN16	9,5	15	5
ASW-H12A4/LV700R1DI	850	300	198	6,35	9,52	DN16	10,5	15	10
ASW-H09A4/LV800R1DI	800	300	198	6,35	9,52	DN16	9,5	15	5

Design inverter LV800 внутренние блоки

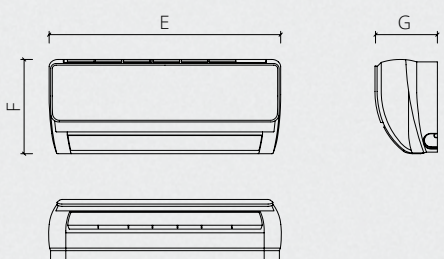

Модель	A	A1	B	C	C1	D	Вес, кг
AS-H09A4/LV-R1DI	720	810	545	256+20	316	540	26,0
AS-H12A4/LV-R1DI	720	810	545	256+20	316	540	27,5

Наружные блоки LV700 и LV800



Схема подключения Design inverter LV700





Схема подключения Design inverter LV800

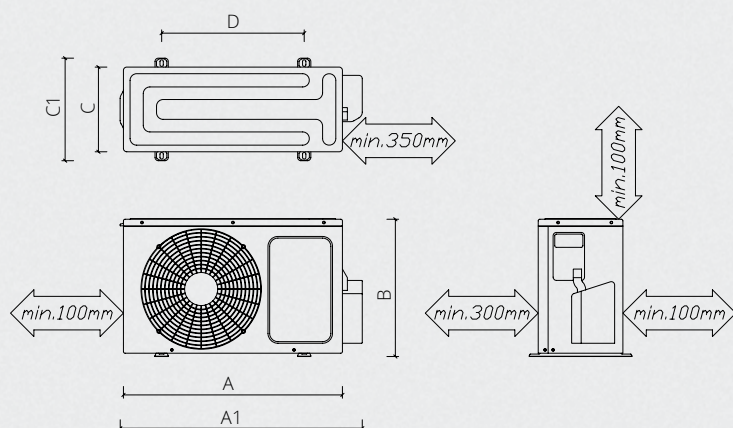

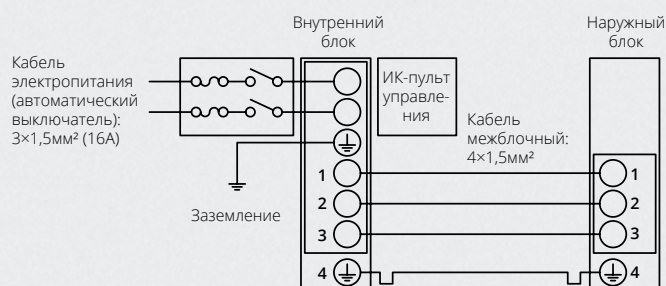
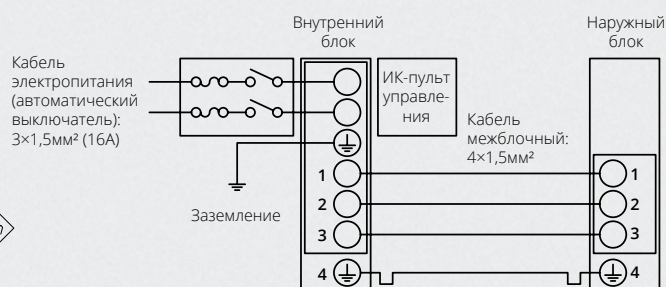

Идеальный баланс

China Jiangsu Suzhou Jinji Lake scenery



#ОткрытиеКитая

Серия Smart Inverter LK700



В комплекте

Белый



5 лет гарантии



Управление через Wi-Fi (опция)



Технология «Smart DC inverter»

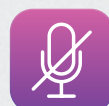

Уровень шума всего 24 дБ



3D воздушный поток

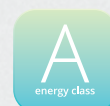

Энергоэффективность А-класса

Преимущества

- Управление по Wi-Fi сетям (опционально);
- Энергоэффективность А-класса;
- Ионизатор воздуха (опционально);
- Двойная шумоизоляция внешнего блока;
- Функция контроля климата «iFeel»;
- Технология «Clever DC-inverter».



Совершенный дизайн

Годы исследований и разработок позволили инженерам AUX создать новое поколение мощных, стильных и функциональных сплит-систем на основе DC-инверторной технологии. Применив в этой серии свои новейшие прогрессивные разработки, удалось добиться высоких показателей энергоэффективности в классе инверторных систем кондиционирования, что выгодно выделяет продукцию AUX на фоне конкурентов.

Опции

Фильтр с ионами серебра

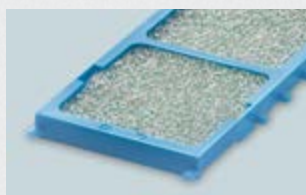

Ионизатор



Блок управления по Wi-Fi



Дополнительно:

- IFD фильтр;
- Антибактериальный фильтр;

- Фильтр с витамином С;

- Угольный фильтр;
- Антиформальдегидный фильтр.

Техническая информация

Серия Smart Inverter LK700 R410A 220-240В 50Гц

Внутренний блок		ASW-H07B4 /LK-700R1DI	ASW-H09B4 /LK-700R1DI	ASW-H12B4 /LK-700R1DI	ASW-H18B4 /LK-700R1DI	ASW-H24B4 /LK-700R1DI
Наружный блок		AS-H07B4 /LK-700R1DI	AS-H09B4 /LK-700R1DI	AS-H12B4 /LK-700R1DI	AS-H18B4 /LK-700R1DI	AS-H24B4 /LK-700R1DI
Производительность (охлаждение)	кВт	2,2 (1,3-3,0)	2,7 (1,4-3,2)	3,3 (1,4-3,52)	5,0 (1,8-5,2)	6,7 (1,7-7,1)
Производительность (обогрев)	кВт	2,3 (1,35-3,3)	2,8 (1,4-3,3)	3,5 (1,1-3,75)	5,1 (1,8-5,3)	6,8 (1,4-7,1)
Потребляемая мощность (охл.)	кВт	0,69 (0,16-0,95)	0,82 (0,38-1,35)	1,02 (0,45-1,5)	1,54 (0,55-2,1)	2,07 (0,56-2,7)
Потребляемая мощность (обогрев)	кВт	0,64 (0,27-0,88)	0,77 (0,38-1,54)	0,96 (0,4-1,35)	1,41 (0,55-2,1)	1,88 (0,45-2,6)
Рабочий ток (охлаждение)	А	2,97 (0,9-4,3)	3,57 (1,5-5,9)	4,6 (2,0-7,5)	6,9 (2,2-10,2)	9,2 (3,0-11,8)
Рабочий ток (обогрев)	А	2,77 (1,6-3,9)	3,37 (1,7-6,7)	4,3 (1,6-7,0)	6,3 (2,2-10,2)	8,3 (2,1-11,3)
Энергоэффективность (SEER/SCOP)		3,21/3,61	3,29/3,61	3,21/3,61	3,23/3,62	3,24/3,62
Расход воздуха	м³/час	450	450	450	850	1150
Уровень шума (внутр./наружный)	дБ (А)	24-27-29-33/48	24-27-30-33/50	24-27-30-33/52	29-32-35-38/54	31-34-37-40/55
Размеры внутр. блока (Ш×В×Г)	мм	700×285×188	700×285×188	800×300×197	850×300×198	970×315×235
Размеры нар. блока (Ш×В×Г)	мм	710×500×240	720×540×240	730×545×285	800×545×315	800×545×315
Вес нетто (внутр./наружный блок)	кг	8/23	8/26	8,5/27,5	10,5/37	14/38
Диаметр труб (жидкость/газ)	мм	6,35/9,52	6,35/9,52	6,35/9,52	6,35/12,7	6,35/12,7
Максимальная длина трасс	м	10	15	15	20	20
Максимальный перепад высот	м	5	5	10	10	10
Диап. раб. темпер. (охлажд./обогр.)	°С	18-43/-15-24	18-43/-15-24	18-43/-15-24	18-43/-15-24	18-43/-15-24

Серия

Smart inverter (LK700)
Внутренние блоки

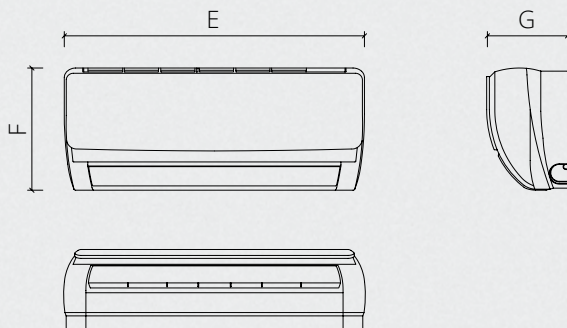

Модель	E, мм	F, мм	G, мм	Диам. труб (жидк.), мм	Диам. труб (газ), мм	Диам. труб (дрен.), мм	Вес, кг	max L, м	ΔH, м
ASW-H07B4/LK-700R1DI	700	285	188	6,35	9,52	DN16	8,0	10	5
ASW-H09B4/LK-700R1DI	700	285	188	6,35	9,52	DN16	8,0	15	5
ASW-H12B4/LK-700R1DI	800	300	197	6,35	9,52	DN16	8,5	15	10
ASW-H18B4/LK-700R1DI	850	300	198	6,35	12,7	DN16	10,5	20	10
ASW-H24B4/LK-700R1DI	970	315	235	6,35	12,7	DN16	14,0	20	10

Модель	A	A1	B	C	C1	D	Вес, кг
AS-H07B4/LK700R1DI	710	780	500	240+20	316	500	23,0
AS-H09B4/LK700R1DI	720	810	545	240+20	316	540	26,0
AS-H12B4/LK700R1DI	730	815	545	285+20	316	540	27,5
AS-H18B4/LK700R1DI	800	885	545	315+15	353	546	37,0
AS-H24B4/LK700R1DI	800	885	545	315+15	353	546	38,0

Smart inverter (LK700)
Наружные блоки



Схема подключения Smart inverter (LK700)



Серия Smart On-Off LK700

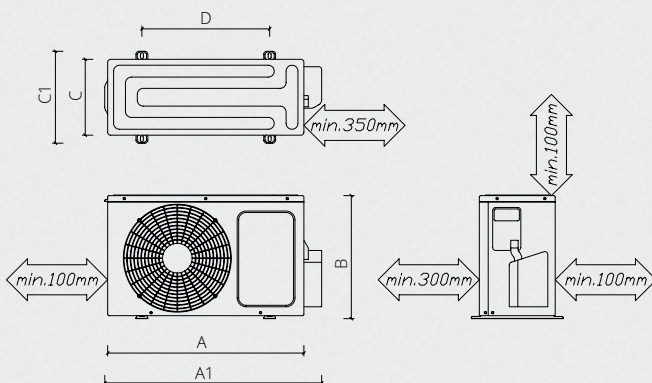
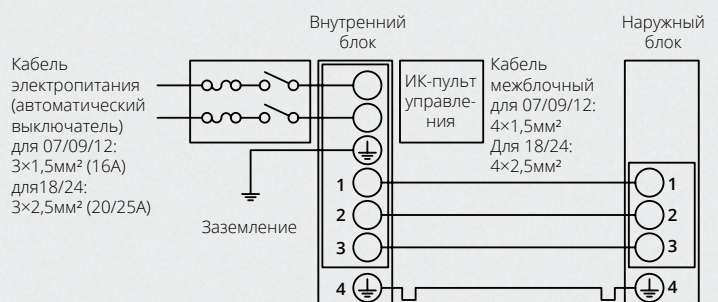

В комплекте

Белый



5 лет гарантии



iFeel умный контроль температуры



Низкий уровень шума 24 дБ



3D воздушный поток



Энергоэффективность А-класса



Фильтр с ионами серебра (опция)

Преимущества

- Система комплексной фильтрации воздуха
- Энергоэффективность А-класса
- Двойная шумоизоляция внешнего блока
- Низкий уровень шума, всего 24дБ
- Авторестарт, самодиагностика
- Функция контроля климата «iFeel»



Функциональность и комфорт

Инженеры AUX сумели воплотить в элегантном и стильном корпусе серии Smart большое количество новых перспективных разработок. Именно благодаря инновационным технологиям кондиционерам AUX стали доступны одни из самых высоких показателей энергоэффективности в классе неинверторных систем кондиционирования, что выгодно выделяет продукцию AUX на фоне конкурентов.

Опции

Фильтр с витамином С

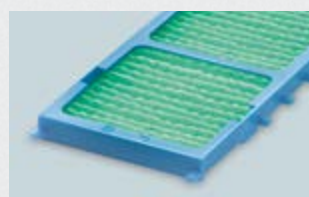

Угольный фильтр

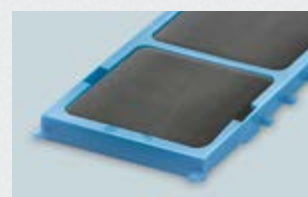

Блок управления по Wi-Fi



Дополнительно:
- IFD фильтр;
- Антибактериальный фильтр;

- Фильтр с ионами серебра;
- Ионизатор;
- Антиформальдегидный фильтр.

Техническая информация

Серия Smart On/Off LK700 R410A 220-240В 50Гц

Внутренний блок		ASW-H07B4 /LK-700R1	ASW-H09B4 /LK-700R1	ASW-H12B4 /LK-700R1	ASW-H18B4 /LK-700R1	ASW-H24B4 /LK-700R1	ASW-H30B4 /LK-700R1	ASW-H36B4 /LK-700R1
Наружный блок		AS-H07B4 /LK-700R1	AS-H09B4 /LK-700R1	AS-H12B4 /LK-700R1	AS-H18B4 /LK-700R1	AS-H24B4 /LK-700R1	AS-H30B4 /LK-700R1	AS-H36B4 /LK-700R1
Производ-ть (охл./обогрев)	кВт	2,1/2,2	2,7/2,8	3,5/3,6	5,3/5,4	7,0/7,2	7,9/7,6	10,4/10,2
Потреб. мощность (охл./обогр.)	кВт	0,65/0,61	0,84/0,77	1,1/1,01	1,65/1,50	2,32/2,21	2,6/2,36	3,45/3,19
Рабочий ток (охл./обогр.)	А	2,82/2,65	3,66/3,37	4,8/4,39	7,2/6,56	10,1/9,6	11,4/10,3	15,3/14,1
Энергоэфф-ть (EER/COP)		3,21/3,61	3,21/3,61	3,21/3,61	3,21/3,61	3,01/3,21	3,03/3,21	3,01/3,21
Расход воздуха	м³/час	420	450	560	850	1050	1200	1200
Уровень шума (внутр./нар.)	дБ (А)	24-27-29-33/48	24-27-30-33/50	27-30-33-36/52	29-32-35-38/54	31-34-37-40/55	34-36-39-42/58	37-39-41-45/58
Размеры внутр. блока (Ш×В×Г)	мм	700×285×188	700×285×188	800×300×197	850×300×198	970×315×235	1100×330×235	1100×330×235
Размеры нар. блока (Ш×В×Г)	мм	663×421×254	660×500×240	660×500×240	795×525×290	800×690×310	825×655×310	900×700×350
Вес нетто (внутр./наружный)	кг	8/21,5	8,5/25	10/25	11/38	15/44	18/50	23/70
Диаметр труб (жидкость/газ)	мм	6,35/9,52	6,35/9,52	6,35/9,52	6,35/12,7	6,35/15,88	6,35/15,88	6,35/15,88
Максимальная длина трасс	м	10	15	15	20	20	20	20
Макс. перепад высот	м	5	5	10	10	10	10	10
Диап. раб. темп. (охл./обогр.)	°С	18-43/-7-24	18-43/-7-24	18-43/-7-24	18-43/-7-24	18-43/-7-24	18-43/-7-24	18-43/-7-24

Smart inverter (LK700) внутренние блоки

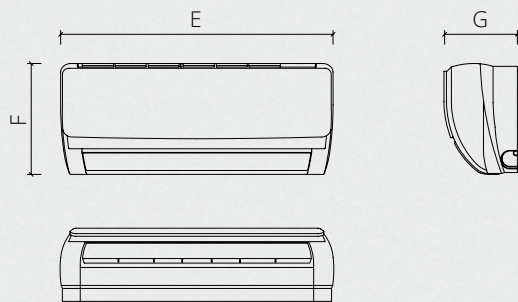

Smart inverter (LK700) наружные блоки

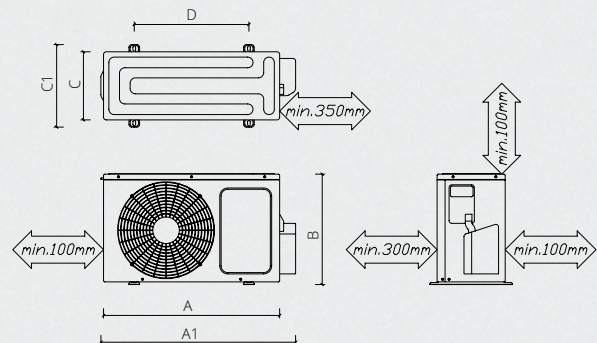

Модель	E, мм	F, мм	G, мм	диам. труб (жидк.)	диам. труб (газ)	диам. труб (дрен.)	Вес, кг	max L, м	ΔH, м
ASW-H07B4/LK-700R1	700	285	188	6,35	9,52	DN16	8,0	10	5
ASW-H09B4/LK-700R1	700	285	188	6,35	9,52	DN16	8,5	15	5
ASW-H12B4/LK-700R1	800	300	197	6,35	9,52	DN16	10,5	15	10
ASW-H18B4/LK-700R1	970	315	235	6,35	12,7	DN16	11,0	20	10
ASW-H24B4/LK-700R1	970	315	235	6,35	15,88	DN16	15,0	20	10
ASW-H30B4/LK-700R1	1100	330	235	6,35	15,88	DN16	18,0	20	10
ASW-H36B4/LK-700R1	1100	330	235	6,35	15,88	DN16	23,0	20	10

Модель	A	A1	B	C	C1	D	Вес, кг
AS-H07B4/LK700R1	663	743	421	254+20	-	431	21,5
AS-H09B4/LK700R1	660	750	500	240+15	-	500	25,0
AS-H12B4/LK700R1	660	750	500	240+25	-	500	25,0
AS-H18B4/LK700R1	795	885	525	290+15	-	546	38,0
AS-H24B4/LK700R1	800	890	690	310+15	-	540	44,0
AS-H30B4/LK700R1	825	915	655	310+15	-	540	50,0
AS-H36B4/LK700R1	900	990	700	350+15	-	540	70,0

Схема подключения Smart (LK700) On-Off (07/09/12)



Схема подключения Smart (LK700) On-Off (24/30)



Схема подключения Smart (LK700) On-Off (18)



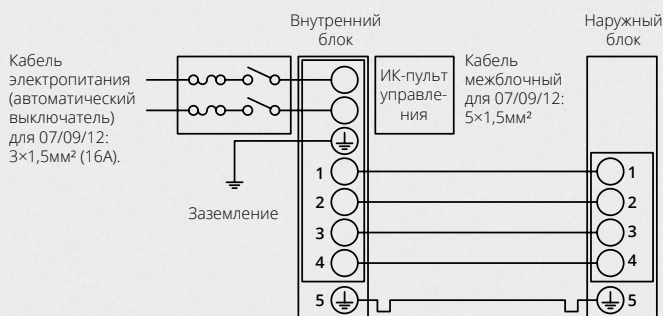

ИННОВАЦИИ

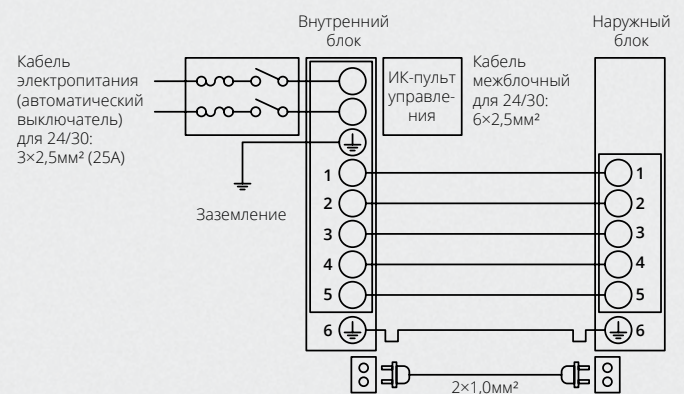
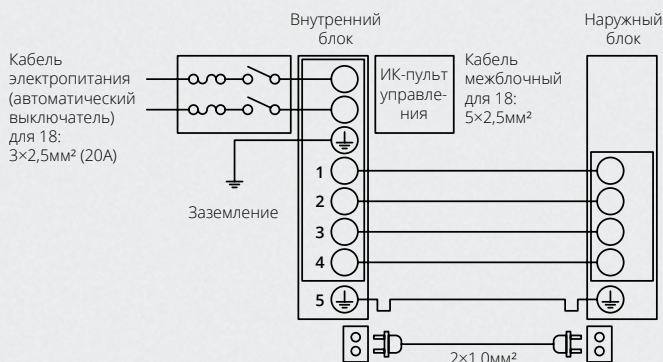
Future electrical production, Shanghai, China.



#ОткрытиеКитая

Серия Kids Inverter



Детский пульт



Родительский пульт



Розовый



Небесно-голубой



3 года гарантии



Технология «Smart Eye»



Управление через Wi-Fi (опция)



Новейшая система очистки IFD

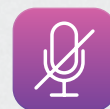

Уровень шума всего 19 дБ



Технология «Smart DC inverter»

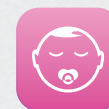

Режим «Детский сон»

Преимущества

- 2 пульта ДУ в комплекте (детский и родительский).
- Предельно низкий уровень шума - 19 дБ
- Технология «Smart Eye»
- IFD-фильтр, комплексная очистка воздуха
- Энергоэффективность А-класса
- Съемные декоративные элементы (крылья)
- Технология «Clever DC-inverter»
- Функция «Родительский контроль»
- Режим «Детский сон»
- Компрессор повышенной надежности.



Опции

Фильтр с ионами серебра

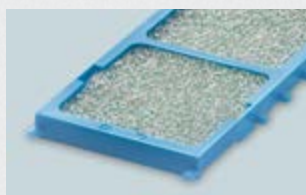

Угольный фильтр

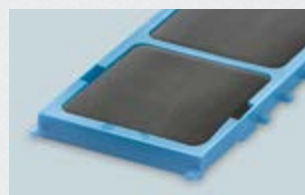

Блок управления по Wi-Fi



Дополнительно:
- Фильтр с витамином С.

В комплекте:
- Антиформальдегидный фильтр;
- Антибактериальный фильтр;

- IFD фильтр.

Техническая информация

Серия Kids Inverter R410A 220-240В 50Гц

Внутренний блок		AWB-H09BC/R1DI	AWG-H09PN/R1DI
Наружный блок		AS-H09/R1DI	AS-H09/R1DI
Производительность (охлаждение)	кВт	2,6 (0,36-3,5)	2,6 (0,36-3,5)
Производительность (обогрев)	кВт	3,7 (0,3-4,41)	3,7 (0,3-4,41)
Потребляемая мощность (охл.)	кВт	0,77 (0,16-1,78)	0,77 (0,16-1,78)
Потребляемая мощность (обогрев)	кВт	1,02 (0,3-1,32)	1,02 (0,3-1,32)
Рабочий ток (охлаждение)	А	3,44 (1,18-5,12)	3,44 (1,18-5,12)
Рабочий ток (обогрев)	А	4,54 (1,56-6,75)	4,54 (1,56-6,75)
Энергоэффективность (SEER/SCOP)		3,35/3,62	3,35/3,62
Расход воздуха	м³/час	570	570
Уровень шума (внутр./наружный)	дБ (А)	19-23-26/47	19-23-26/47
Размеры внутр. блока (Ш×В×Г)	мм	875×290×204	875×290×204
Размеры нар. блока (Ш×В×Г)	мм	720×540×260	720×540×260
Вес нетто (внутр./наружный блок)	кг	10/27	10/27
Диаметр труб (жидкость/газ)	мм	6,35/9,52	6,35/9,52
Максимальная длина трасс	м	10	10
Максимальный перепад высот	м	7	7
Диап. раб. темпер. (охлажд./обогр.)	°С	5-47	5-47

Примечания:

1. Вышеуказанные конструкционные решения и спецификации подлежат изменению без предварительного уведомления, вследствие усовершенствования продукта.
2. Информация об уровне шума отражает уровень в безэховой камере.

Серия

Kids inverter

Внутренние блоки

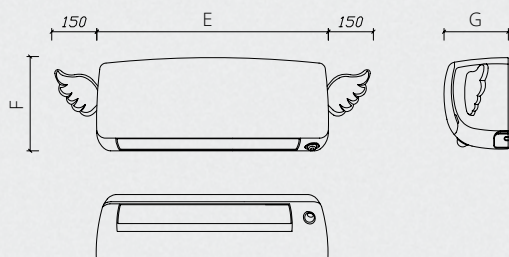

Модель	E, мм	F, мм	G, мм	диам. труб (жидк.)	диам. труб (газ)	диам. труб (дрен.)	Вес, кг	max L, м	ΔH, м
AWG-H09PN/R1DI(-W)	875+300	290	204	6,35	9,52	DN16	10,0	10	7
AWB-H09BC/R1DI(-W)	875+300	290	204	6,35	9,52	DN16	10,0	10	7

Модель	A	B	C	Вес, кг
AS-H09/R1DI	850	620	370	27,0

Kids inverter

Наружные блоки



Схема подключения Kids inverter





Простота

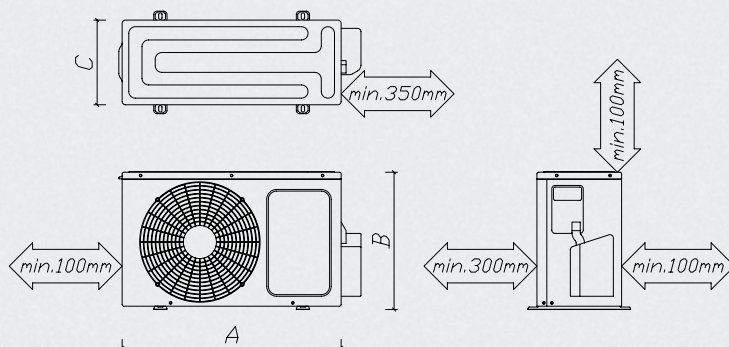
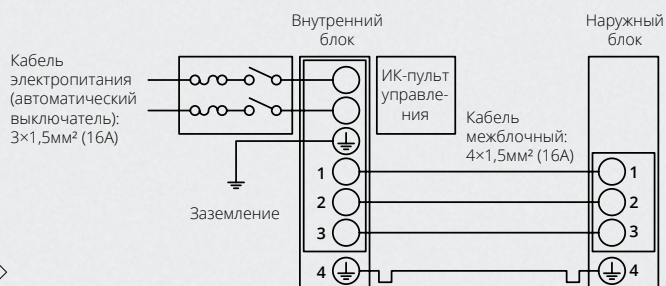

Xitang ancient town, Zhejiang Province, China.



#ОткрытиеКитая

Серия FJ On-Off



В комплекте



Белый

Серебро

Чёрный



3 года
гарантии



Управление
через Wi-Fi
(опция)



Высокока-
чественный
пластик



Уровень
шума всего
24 дБ



Минима-
листичный
дизайн



Надежный
компрессор

Преимущества

- Управление по Wi-Fi сетям (опционально)
- Тройная шумоизоляция внешнего блока
- Низкий уровень шума, всего 24дБ
- Внутренние блоки трех цветов
- Высококачественный пластик
- Современный дизайн
- Отличное соотношение цены и качества



Опции

Угольный фильтр

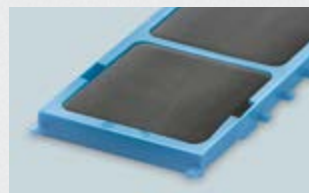

Ионизатор



Блок управления по Wi-Fi



Дополнительно:
- IFD фильтр;
- Антибактериальный фильтр;

- Фильтр с витамином С;
- Фильтр с ионами серебра.

Техническая информация

Серия FJ R410A 220-240В 50Гц

Внутренний блок	ASW-H07B4 /FJ-B(S,W)R1	ASW-H09B4 /FJ-B(S,W)R1	ASW-H12B4 /FJ-B(S,W)R1	ASW-H18B4 /FJ-B(S,W)R1	ASW-H24B4 /FJ-B(S,W)R1
Наружный блок	AS-H07B4 /FJ-R1	AS-H09B4 /FJ-R1	AS-H12B4 /FJ-R1	AS-H18B4 /FJ-R1	AS-H24B4 /FJ-R1
Производительность (охлаждение/обогрев)	кВт 2,1/2,2	кВт 2,6/2,7	кВт 3,5/3,6	кВт 5,3/5,45	кВт 7,0/7,1
Потребляемая мощность (охлаждение/обогрев)	кВт 0,65/0,61	кВт 0,82/0,74	кВт 1,1/1,01	кВт 1,65/1,5	кВт 2,33/2,21
Рабочий ток (охлаждение/обогрев)	А 2,82/2,65	А 3,58/3,25	А 4,8/4,39	А 7,2/6,56	А 10,1/9,6
Энергоэффективность (EER/COP)	3,21/3,61	3,21/3,61	3,21/3,61	3,21/3,61	3,01/3,21
Расход воздуха	м³/час 420	450	550	800	1050
Уровень шума (внутренний/наружный)	дБ (А) 24-27-29-33/48	24-27-30-33/50	27-30-33-36/52	29-32-35-38/54	31-34-37-40/55
Размеры внутреннего блока (Ш×В×Г)	мм 690×283×199	690×283×199	750×285×200	900×310×225	900×310×225
Размеры наружного блока (Ш×В×Г)	мм 665×420×280	665×420×280	710×500×240	800×545×315	800×690×310
Вес нетто (внутренний/наружный блок)	кг 8/20	8,5/21	9/25	11/37	12/39
Диаметр труб (жидкость/газ)	мм 6,35/9,52	6,35/9,52	6,35/9,52	6,35/12,7	6,35/12,7
Максимальная длина трасс	м 15	15	15	15	20
Максимальный перепад высот	м 5	5	5	7	9
Диапазон рабочих температур (охлажд./обогрев)	°С 17~48/(-7)~24	17~48/(-7)~24	17~48/(-7)~24	17~48/(-7)~24	17~48/(-7)~24

Серия

Серия FJ внутренние блоки On-Off

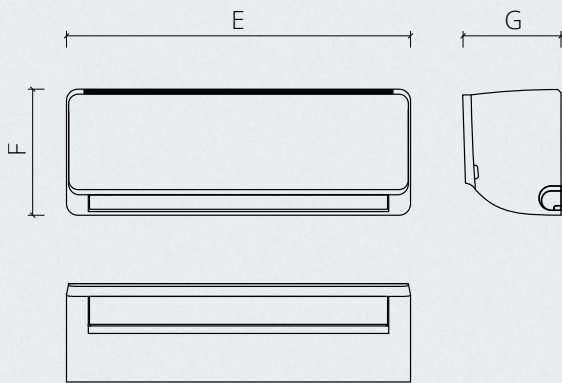

Модель	Е, мм	Г, мм	диам. труб (жидк.), мм	диам. труб (газ), мм	диам. труб (дрен.), мм	Вес, кг	max L, м	ΔH, м	
ASW-H07B4/FJ-B(W,S)R1	690	283	199	6,35	9,52	DN16	8,0	15	5
ASW-H09B4/FJ-B(W,S)R1	690	283	199	6,35	9,52	DN16	8,5	15	5
ASW-H12B4/FJ-B(W,S)R1	750	285	200	6,35	9,52	DN16	9,0	15	5
ASW-H18B4/FJ-B(W,S)R1	900	310	225	6,35	12,7	DN16	11,0	15	7
ASW-H24B4/FJ-B(W,S)R1	900	310	225	6,35	12,7	DN16	12,0	20	9

Модель	A	B	C	C1	D	Вес, кг
AS-H07B4/FJ-R1	665	420	280	-	431	20,0
AS-H09B4/FJ-R1	665	420	280	-	431	21,0
AS-H12B4/FJ-R1	710	500	240	-	400	25,0
AS-H18B4/FJ-R1	800	545	315	-	546	37,0
AS-H24B4/FJ-R1	800	690	310	-	540	39,0

Схема подключения FJ series On-Off (07/09/12/18)



Схема подключения FJ series On-Off (24)



Серия FJ наружные блоки On-Off



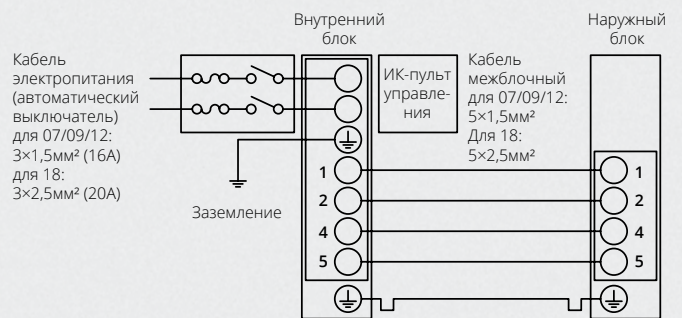
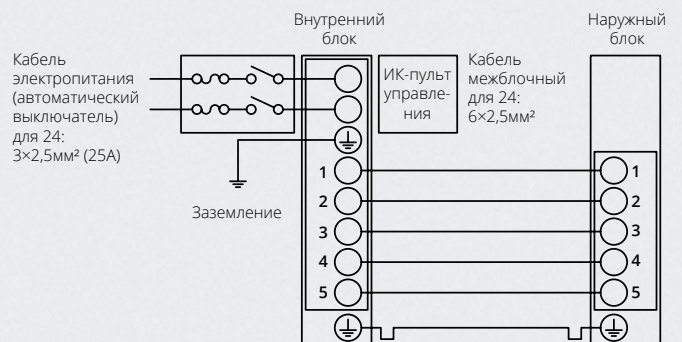
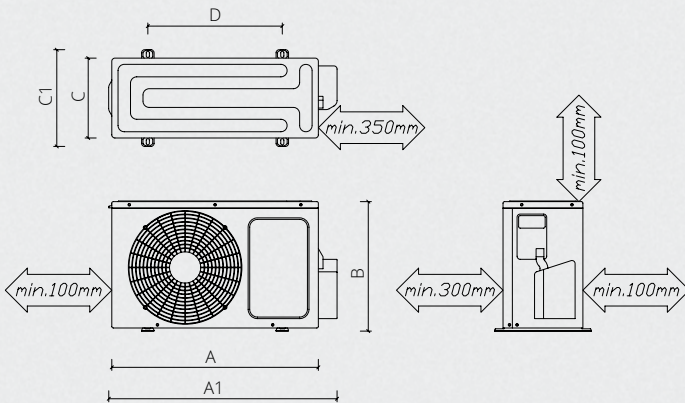

Универсальность



Terraced rice fields in spring sater Season in South China



#ОткрытиеКитая

Серия Free Match Inverter

Функциональность и комфорт

Инверторные мультисистемы AUX созданы специально для создания комфортного микроклимата в загородных домах, квартирах большой площади, кафе, офисах небольшой площади. Система может включать до пяти внутренних блоков различной мощности и всего один наружный блок, что позволяет сохранить привлекательный внешний вид фасада здания. Использование мультисистем AUX предоставляет широкий выбор внутренних блоков: настенные, канальные, кассетные, напольно-потолочные модели, с производительностью охлаждения от 2,1 до 5,6 кВт. Система позволяет настраивать работу каждого внутреннего блока индивидуально, что позволяет создавать комфортный микроклимат в каждой комнате независимо от остальных.

Высокие технологии

Мультисистемы AUX – это по настоящему современный и высокотехнологичный продукт, который отличается высочайшими показателями энергоэффективности, надежности и универсальности. Инженеры AUX воплотили в мульти-сплит системах свои новейшие энергосберегающие технологии, что позволило добиться снижения энергопотребления на 30-40% по сравнению с обычными сплит-системами. Использование технологии «Smart DC Inverter» выводит систему на принципиально новый уровень энергоэффективности A+. Специальный комплекс мер по подготовке системы к работе в сложных климатических условиях позволяет работать даже при -15°C на обогрев и до -10°C на охлаждение. Двойная шумоизоляция компрессора позволила значительно снизить шумовые характеристики наружного блока, что позволяет в полной мере насладиться комфортом при эксплуатации прибора. Усовершенствованная аэродинамика вентилятора наружного блока значительно увеличивает теплообмен при снижении звукового давления и пониженном энергопотреблении.

Преимущества

- Технология «Smart DC Inverter»
- Подключение от двух до пяти внутренних блоков к одному внешнему
- Энергоэффективность высочайшего класса: A+
- Двойная шумоизоляция внешнего блока
- Низкий уровень шума (от 23дБ)
- Охлаждение при низкой температуре наружного воздуха (до -10°C)
- Обогрев при низкой температуре наружного воздуха (до -15°C)
- Длина трасс до 50 метров
- Перепад высот между блоками до 15 метров
- 4 различных типа внутренних блоков могут работать в одной системе
- Широкий диапазон мощностей внутренних блоков:
от 2,1 до 5,6 кВт (охлаждение)
- Широкий диапазон мощностей наружных блоков: от 5 до 12 кВт
- Самодиагностика, авторестарт
- Теплообменник наружного блока с антикоррозионным покрытием



Канальный блок с
лицевой панелью (опция)



Управление
через Wi-Fi
(опция)



Перепад
высот между
блоками



Низкий
уровень
шума



Длина трас-
сы до 50
метров



Технология
DC-инвертор

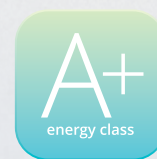

Энергоэф-
фективность
класса A+

Серия Free Match,
кассетные блоки



R410A, 220-240В, 50Гц

Внутренний блок		AMCA-H09/4R1	AMCA-H12/4R1	AMCA-H18/4R1
Производительность (охлаждение)	кВт	2,8 (1,5-3,55)	3,6 (1,7-3,7)	5,3 (2,5-5,8)
Производительность (обогрев)	кВт	3,0 (1,6-3,81)	3,9 (2,03-4,42)	5,8 (3,03-7,03)
Потребляемая мощность (охл. и обогрев.)	Вт	70 (17,5-109)	70 (17,5-109)	80 (20-125)
Расход воздуха (ВБ)	м³/час	620	620	900
Уровень звукового давления (ВБ)	дБ (А)	32/35/38	32/35/38	32/38/41
Размеры внутреннего блока (Ш×Г×В)	мм	615×615×263	615×615×263	615×615×263
Размеры панели (Ш×Г×В)	мм	650×650×55	650×650×55	650×650×55
Вес внутреннего блока (нетто/брутто)	кг	17,5/21,5	17,5/21,5	18/22
Вес панели (нетто/брутто)	кг	3/5	3/5	3/5
Диаметр труб (жидкость/газ)	мм	6,35/12,7	6,35/12,7	6,35/12,7
Дренаж		R3/4in(DN20)	R3/4in(DN20)	R3/4in(DN20)

Серия Free Match, напольно-потолочные блоки



R410A, 220-240В, 50Гц

Внутренний блок		AMCF-H09/4R1	AMCF-H12/4R1	AMCF-H18/4R1
Производительность (охлаждение)	кВт	2,8 (1,5-3,55)	3,6 (1,7-3,7)	5,3 (2,5-5,8)
Производительность (обогрев)	кВт	3,0 (1,6-3,81)	3,9 (2,03-4,42)	5,8 (3,47-8,04)
Потребляемая мощность (охл. и обогрев.)	Вт	80 (20-125)	80 (20-125)	80 (20-125)
Расход воздуха (внутренний блок)	м³/час	620	630	850
Уровень звукового давления (ВБ)	дБ (А)	32/35/38	33/36/39	34/40/43
Размеры внутреннего блока (Ш×Г×В)	мм	929×660×205	929×660×205	929×660×205
Вес внутреннего блока (нетто/брутто)	кг	24/27	24/27	25/28
Диаметр труб (жидкость/газ)	мм	6,35/12,7	6,35/12,7	6,35/12,7
Дренаж		R3/4in(DN20)	R3/4in(DN20)	R3/4in(DN20)

Серия Free Match,
канальные блоки



R410A, 220-240В, 50Гц

Внутренний блок		AMSD-H07/4R1	AMSD-H09/4R1	AMSD-H12/4R1	AMSD-H18/4R1
Производительность (охлаждение)	кВт	2,2 (1,13-2,7)	2,6 (1,5-3,55)	3,6 (1,71-3,85)	5,1 (2,5-5,8)
Производительность (обогрев)	кВт	2,5 (1,34-3,17)	2,9 (1,7-3,65)	4,0 (1,9-3,92)	5,8 (2,84-6,4)
Потребляемая мощность (охл./обогрев.)	Вт	45/45	45/45	75/75	137/137
Расход воздуха (внутренний блок)	м³/час	420	420	580	860
Статическое давление	Па	10/30	10/30	10/30	10/30
Уровень звукового давления (ВБ)	дБ (А)	23/26/30	23/26/30	25/28/32	32/35/38
Размеры внутреннего блока (Ш×Г×В)	мм	840×440×185	840×440×185	840×440×185	1160×440×185
Вес внутреннего блока (нетто/брутто)	кг	16,5/19	16,5/19	17,5/20	21/24
Диаметр труб (жидкость/газ)	мм	6,35/9,52	6,35/9,52	6,35/12,7	6,35/12,7
Дренаж	мм	16,5	16,5	16,5	16,5
Размеры декоративной панели (Ш×В×Г)	мм	855×185×96	855×185×96	855×185×96	1175×185×96

Серия Free Match,
настенные блоки



R410A, 220-240В, 50Гц

Внутренний блок		AMWM-H07/4R1(L)	AMWM-H09/4R1(L)	AMWM-H12/4R1(L)	AMWM-H18/4R1(L)
Производительность (охлаждение)	кВт	2,1 (1,13-2,7)	2,6 (1,4-3,3)	3,6 (1,7-3,7)	5,2 (2,5-5,8)
Производительность (обогрев)	кВт	2,2 (0,98-2,5)	2,7 (1,2-3,0)	3,7 (1,5-3,7)	5,0 (2,25-5,8)
Потребляемая мощность (охл. и обогрев.)	Вт	40 (12-68)	40 (12-68)	40 (12-68)	63 (16-98)
Расход воздуха (внутренний блок)	м³/час	570	570	570	1000
Уровень звукового давления (ВБ)	дБ (А)	34/38/40	34/38/40	36/40/42	35/42/45
Размеры внутреннего блока (Ш×В×Г)	мм	800×300×198	800×300×198	800×300×198	970×315×235
Вес внутреннего блока (нетто/брутто)	кг	10/11,5	10/11,5	10/11,5	13/16
Диаметр труб (жидкость/газ)	мм	6,35/9,52	6,35/9,52	6,35/9,52	6,35/12,7
Дренаж	мм	16,5	16,5	16,5	16,5

Панель канального блока

Канальные блоки мультисистем AUX опционально оснащаются декоративной панелью с информационным дисплеем.



Внешние блоки мультисистем AUX



AM2-H18/4DR1



AM3-H27/4DR1



AM4-H36/4DR1
AM5-H42/4DR1

Серия Free Match, наружные блоки



Наружный блок		AM2-H18/4DR1	AM3-H27/4DR1	AM4-H36/4DR1	AM5-H42/4DR1
Комбинация внутренних блоков		1 наружный 2 внутренних	1 наружный 3 внутренних	1 наружный 4 внутренних	1 наружный 5 внутренних
Производит. (охлаждение)	кВт	5,0 (2,2-5,8)	7,52 (2,2-8,1)	10,5 (2,5-11,0)	12,0 (2,77-12,7)
Производительность (обогрев)	кВт	5,5 (2,75-6,38)	7,95 (2,39-8,75)	11,0 (2,67-11,2)	13,0 (2,96-13,1)
Потреб. мощность (охлаждение)	кВт	1,54 (0,28-2,1)	2,35	3,2	3,6
Потреб. мощность (обогрев)	кВт	1,53 (0,28-2,1)	2,48	3,25	3,65
Рабочий ток	А	6,6/6,5	11,0/11,5	14,5/15,0	16,0/16,5
Класс энергоэффективности		A+/A+	A+/A+	A+/A+	A+/A+
Энергоэффективность (EER/COP)		3,53/3,59	3,48/3,48	3,28/3,4	3,33/3,56
Расход воздуха	м³/час	2900	3600	5500	5500
Уровень шума	дБ (А)	56	56	57	57
Размеры нар. блока (Ш×Г×В)	мм	800×300×590	800×300×690	940×368×1366	940×368×1366
Вес (нетто/брутто)	кг	40/43	52/55	96/109	97/110
Диаметр труб (жидкость/газ)	мм	2×6,35/2×9,52	3×6,35/3×9,52	4×6,35/4×9,52	5×6,35/5×9,52
Макс. дл. трассы (до блока/общая)	м	25/30	25/30	25/50	25/50
Максимальный перепад высот	м	10	10	15	15
Диапазон раб. температур (охл.)	°С	-10-49	-10-49	-10-49	-10-49
Диапазон раб. температур (обогр.)	°С	-15-24	-15-24	-15-24	-15-24

Техническая информация

Серия

Free Match

Возможные комбинации внутренних блоков

AM2-H18/4DR1			AM3-H27/4DR1			AM4-H36/4DR1															
Один блок	два блока		Один блок	два блока		три блока		Один блок	два блока		три блока		четыре блока								
7	7+7	9+9	7	7+7	9+12	7+7+7	7+9+12	7	7+7	9+12	7+7+7	7+9+12	9+9+12	7+7+7+7	7+7+12+12	7+12+12+18					
9	7+9	9+12	9	7+9	9+18	7+7+9	7+12+12	9	7+9	9+18	7+7+9	7+9+18	9+9+18	7+7+7+9	7+7+12+18	9+9+9+9					
12	7+12	12+12	12	7+12	12+12	7+7+12	9+9+9	12	7+12	12+12	7+7+12	7+12+12	9+12+12	7+7+7+12	7+9+9+9	9+9+9+12					
			18	7+18	12+18	7+7+18	9+9+12	18	7+18	12+18	7+7+18	7+12+18	9+12+18	7+7+7+18	7+9+9+12	9+9+9+18					
				9+9		7+9+9	9+12+12		9+9	18+18	7+9+9	7+18+18	9+18+18	7+7+9+9	7+9+12+12	9+9+12+12					
														9+9+9	12+12+12	7+7+9+12	7+9+12+18	9+9+12+18			
																12+12+18	7+7+9+18	7+9+12+18	9+12+12+12		
																				7+12+12+12	12+12+12+12

AM5-H42/4DR1

Один блок	два блока		три блока			четыре блока			пять блоков		
7	7+7	9+12	7+7+7	7+12+12	9+12+18	7+7+7+7	7+7+18+18	9+9+9+12	7+7+7+7+7	7+7+9+9+9	7+9+9+12+12
9	7+9	9+18	7+7+9	7+12+18	9+18+18	7+7+7+9	7+9+9+9	9+9+9+18	7+7+7+7+9	7+7+9+9+12	7+9+9+12+18
12	7+12	12+12	7+7+12	7+18+18	12+12+12	7+7+7+12	7+9+9+12	9+9+12+12	7+7+7+7+12	7+7+9+9+18	7+9+12+12+12
18	7+18	12+18	7+7+18	9+9+9	12+12+18	7+7+7+18	7+9+9+18	9+9+12+18	7+7+7+7+18	7+7+9+12+12	7+12+12+12+12
			7+9+9	9+9+12	12+18+18	7+7+9+9	7+9+12+12	9+9+18+18	7+7+7+9+9	7+7+9+12+18	9+9+9+9+9
			7+9+12	9+9+18	18+18+18	7+7+9+12	7+9+12+18	9+12+12+12	7+7+7+9+12	7+7+12+12+12	9+9+9+9+12
			7+9+18	9+12+12		7+7+9+18	7+12+12+12	9+12+12+18	7+7+7+9+18	7+7+12+12+18	9+9+9+9+18
						7+7+12+12	7+12+12+18	12+12+12+12	7+7+7+12+12	7+9+9+9+9	9+9+9+12+12
			7+7+12+18	9+9+9+9	12+12+12+18	7+7+7+12+18	7+9+9+9+12	9+9+12+12+12			

Номенклатуры

Серия

Бытовые настенные сплит-системы серии Kids

AWG-H09PN/R1DI-W

Производство завода AUX
 Настенный
 Модель **G**: для девочек, **B**: для мальчиков
 Режим работы **H**: охлаждение+нагрев
 Индекс производительности
 Цвет **P**: розовый, **B**: голубой
 Тип рисунка внутр. блока
 Тип хладагента, **R1**: R410a
DI: DC-инвертор
 Наличие Wi-Fi: **W**: встроен, **_**: отсутствует

Типы рисунков на внутреннем блоке кондиционера: **N**: 3 персонажа сериала «Смешарики», впереди Нюша; **C**: 3 персонажа, впереди Крош.

Серия

Мультисистемы Free Match

AMCA-H12/4DR1A

Производство завода AUX
 Мультисистемы
 Тип блока
 Режим работы **H**: охлаждение+нагрев
 Индекс производительности
 Электропитание, **4**: 220В 1 ф 50Гц
D: DC-инвертор
 Тип хладагента, **R1**: R410a
 Модификация блока

Типы внутренних блоков: **CA**: кассетный 4-х поточный; **CF**: напольно-потолочный; **HC**: канальный; **WM**: настенный.

Пульты управления



1. Режим «Детский сон»
2. Настройка температуры (уменьшение)
3. Управление вертикальным жалюзи
4. Режим «Обогрев»
5. Вкл./Выкл. (On/Off)
6. Настройка температуры (увеличение)
7. Настройка скорости работы вентилятора
8. Режим «Охлаждение»

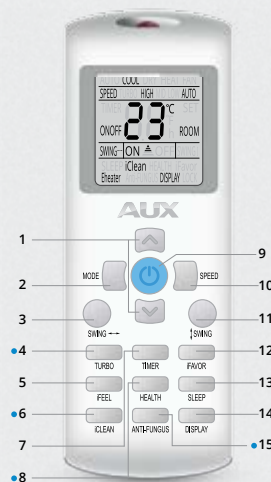

1. Настройка температуры
2. Настройка режима (автоматический, охлаждение, осушение, обогрев, вентилятор)
3. Управление вертикальным жалюзи
4. Турбо-режим
5. iFeel
6. Автоматическая очистка
7. Настройка таймера
8. Режим «Здоровье» (Ионизатор)
9. Вкл./Выкл. (On/Off)
10. Настройка скорости работы вентилятора
11. Управление горизонтальным жалюзи
12. iFavor
13. Режим «Глубокий сон»
14. Подсветка дисплея (Вкл./Выкл.)
15. «Антигрибковый» режим

• Функция может меняться в зависимости от модели



1. Окно ИК-приёмника
2. Окно датчика освещённости
3. Кнопка включения таймера
4. Кнопка выбора скорости вращения вентиляторов внутреннего блока
5. Кнопка выбора функций
6. Кнопка включения/выключения
7. Кнопка управления жалюзи
8. Кнопка режима работы
9. Кнопка включения режима «Комфорт»

Полупромышленные кондиционеры

	Модель	Производительность (охлаждение), кВт					
		Производительность (охлаждение), кВт					
		12	18	24	36	48	60
		3,6	5,3	7,2	10,4	14,0	17,6
	Кассетные блоки Inverter		●	●	●	●	●
	Кассетные блоки On-Off	●	●	●	●	●	●
	Напольно-потолочные Inverter		●	●	●	●	●
	Напольно-потолочные On-Off		●	●	●	●	●
	Канальные средне-напорные Inverter		●	●	●	●	●
	Канальные средне-напорные On-Off		●	●	●	●	●
	Канальные высоко-напорные On-Off			●		●	●
	Наружные блоки Inverter		●	●	●	●	●
	Наружные блоки On-Off	●	●	●	●	●	●





Прогресс



Hong Kong, China





#ОткрытиеКитая

Кассетные блоки Inverter



В комплекте



Опция



Подмес свежего воздуха (кроме 18 мод.)



Низкий уровень шума



Управление через Wi-Fi (опция)



Дренажная помпа в комплекте



Встроенный фильтр



Цифровой дисплей на панели



Высокая энергоэффективность

ALCA DC-Inverter
R410A 220-240В 50Гц
R410A 380-415В 50Гц

Внутренний блок		ALCA-H18 /4DR1	ALCA-H24 /4DR1	ALCA-H36 /4DR1	ALCA-H48 /5DR1	ALCA-H60 /5DR1
Наружный блок		AL-H18 /4DR1(U)	AL-H24 /4DR1(U)	AL-H36 /4DR1(U)	AL-H48 /5DR1(U)	AL-H60 /5DR1(U)
Произв. (охлаждение)	кВт	5,1 (1,53-5,61)	7,2 (2,16-7,92)	10,0 (3,0-11,0)	14,0 (4,2-15,12)	16,0 (4,8-16,8)
Произв. (обогрев)	кВт	5,6 (1,4-5,93)	7,9 (1,97-8,69)	11,5 (3,45-13,22)	15,5 (5,42-17,05)	18,0 (6,3-19,8)
Энергоэф. (EER/COP)		3,23/3,62	3,25/3,65	3,24/3,63	3,26/3,69	3,21/3,64
Расход воздуха	м³/час	750/650/580	1100/880/770	1500/1200/1050	1800/1440/1260	1800/1440/1260
Ур. шума (внутр./нар.)	дБ (А)	39-41-46/55	36-42-45/58	39-45-48/60	41-47-50/56	41-47-50/56
Размеры внутр. блока	мм	615×615×263	835×835×250	835×835×250	835×835×290	835×835×290
Разм. нар. блока (Ш×Г×В)	мм	800×286×530	890×320×670	900×320×790	940×368×1366	940×368×1366
Вес нетто (внутр./нар.)	кг	17/37,5	24/51	24/60	26,5/108	26,5/108
Диам. труб (жидк./газ)	мм	6,35/12,7	9,52/15,88	9,52/15,88	9,52/19,05	9,52/19,05
Макс. длина трасс	м	Указана в разделе наружных блоков				
Макс. перепад высот	м	Указана в разделе наружных блоков				

Опции

Пульт управления XK-05



Пульт управления XK-06



Блок управления по Wi-Fi



Дополнительно:
- Пульт XK-02 (проводной);

- Система центрального управления, в составе: центральный контроллер, адаптер, кабель для подключения адаптера.

Инновации

Кассетные блоки AUX удобны для создания системы кондиционирования в офисных помещениях с высокими подвесными потолками. Инженеры AUX создали инновационный теплообменник. Сохраняя компактные размеры, новейший теплообменник выдает на 15% больше мощности в режиме обогрева. Внедрены и другие конструкторские нововведения, так, например, каждая из четырех жалюзи четырехпоточной модели имеет индивидуальный привод управления, что обеспечивает максимальную плавность их движения.

Техническая информация

Модели: ALCA-H12(18)/4DR1

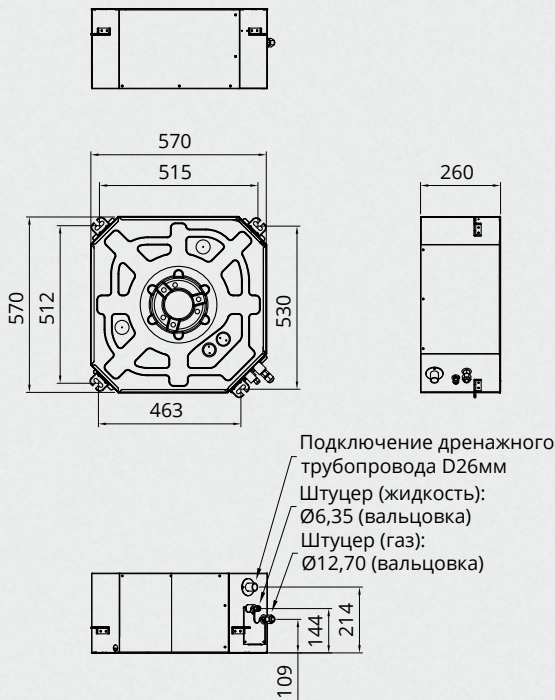

Модели: ALCA-H24(36/48/60)/4DR1

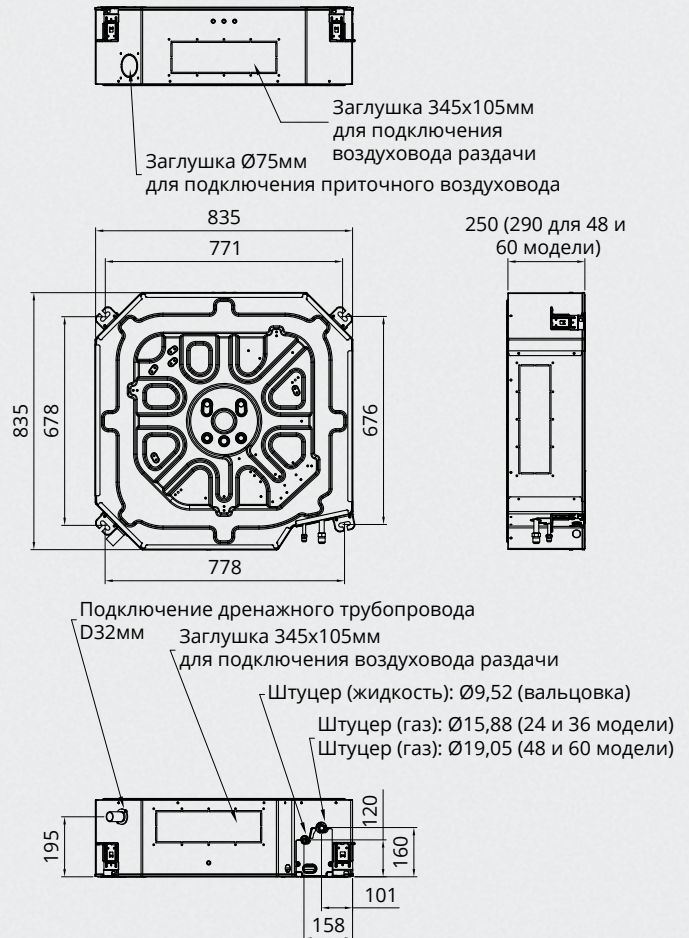

Модель: MB12

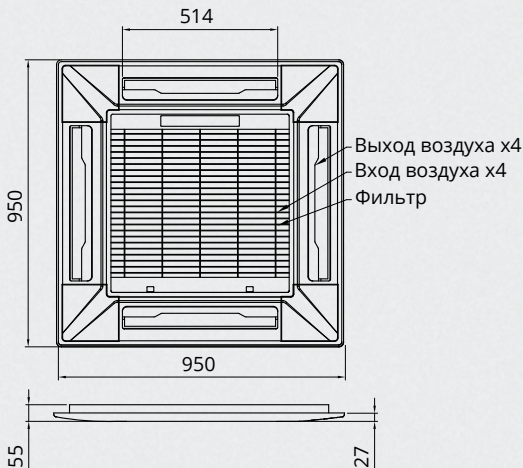

Модель: MB13

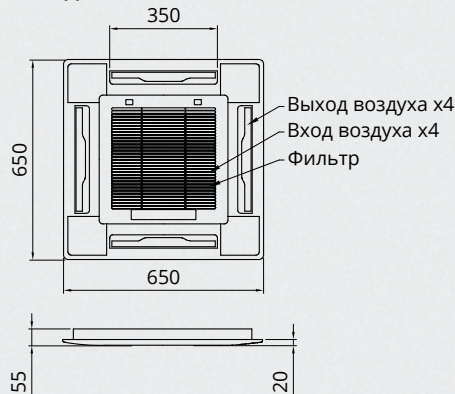

* Схемы подключения блоков на странице 81

Полупромышленные сплит-системы

Кассетные блоки On-Off



В комплекте



Опция



Подмес свежего воздуха (кроме 12 и 18 мод.)



Низкий уровень шума



Управление через Wi-Fi (опция)



Дренажная помпа в комплекте



Встроенный фильтр



Цифровой дисплей на панели



Высокая энергоэффективность

		ALCA ON-OFF					
		R410A 220-240В 50Гц					
		R410A 380-415В 50Гц					
Внутренний блок		ALCA-H12 /4R1B	ALCA-H18 /4R1B	ALCA-H24 /4R1B	ALCA-H36 /5R1B	ALCA-H48 /5R1B	ALCA-H60 /5R1B
Наружный блок		AL-H12 /4R1(U)B	AL-H18/ 4R1(U)B	AL-H24/ 4R1(U)B	AL-H36/ 5R1(U)B	AL-H48 /5R1(U)B	AL-H60 /5R1(U)B
Произв. (охл./обогр.)	кВт	3,6/3,9	5,3/5,8	7,2/8,1	10,6/11,7	14,0/15,5	17,6/18,5
Потр. мощн. (охл./об.)	кВт	1,19/1,2	1,76/1,8	2,39/2,51	3,77/3,5	4,87/5,13	5,71/6,0
Раб. ток (охл./обогр.)	А	6,1/5,3	8,08/8,27	11,06/11,59	6,76/6,28	8,88/9,33	10,42/10,88
Энергоэф. (EER/COP)		3,0/3,28	3,01/3,22	3,01/3,23	2,81/3,34	2,87/3,02	3,08/3,08
Расход воздуха	м³/час	750/650/540	780/700/600	1300/1040/910	1500/1200/1050	1800/1440/1260	1800/1440/1260
Ур. шума (вн. блок)	дБ (А)	32-38-41	38-41-45	36-42-45	39-45-48	41-47-50	41-47-50
Разм. внутр. блока	мм	570×570×260	570×570×260	835×835×250	835×835×250	835×835×290	835×835×290
Вес нетто (вн. блок)	кг	18,0	18	24	26,5	26,5	26,5
Диам. труб (жидк./газ)	мм	6,35/12,7	6,35/12,7	9,52/15,88	9,52/15,88	9,52/19,05	9,52/19,05
Макс. длина трасс	м	Указана в разделе наружных блоков					
Макс. перепад высот	м	Указана в разделе наружных блоков					

Опции

Пульт управления ХК-05



Пульт управления ХК-06



Блок управления по Wi-Fi



Дополнительно:
- Пульт ХК-02 (проводной);

- Система центрального управления, в составе: центральный контроллер, адаптер, кабель для подключения адаптера.

Инновации

Кассетные блоки AUX удобны для создания системы кондиционирования в офисных помещениях с высокими подвесными потолками. Инженеры AUX создали инновационный теплообменник. Сохраняя компактные размеры, новейший теплообменник выдает на 15% больше мощности в режиме обогрева. Внедрены и другие конструкторские нововведения, так, например, каждая из четырех жалюзи четырехпоточной модели имеет индивидуальный привод управления, что обеспечивает максимальную плавность их движения.

Техническая информация

Модели: ALCA-H12(18)/4R1B

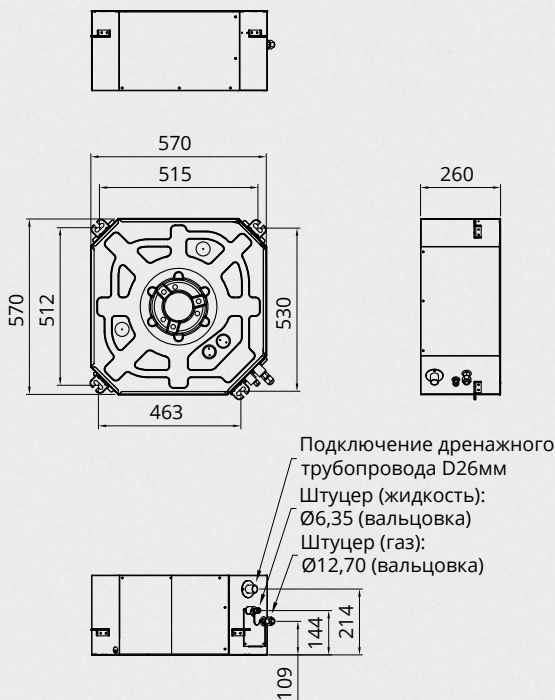

Модели: ALCA-H24/4R1B ALCA-H36(48/60)/5R1B

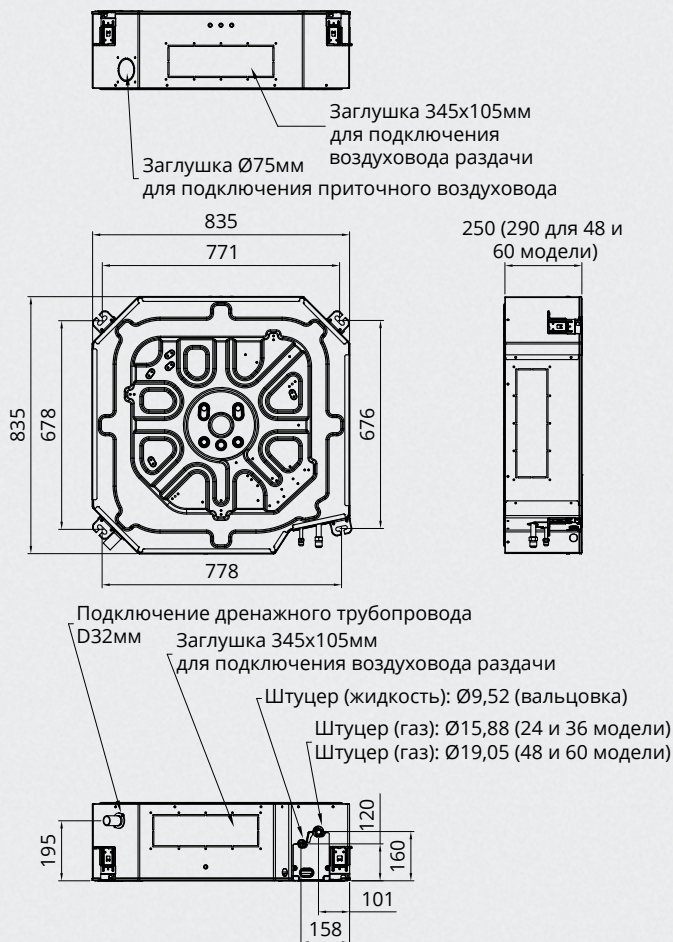

Модель: MB12

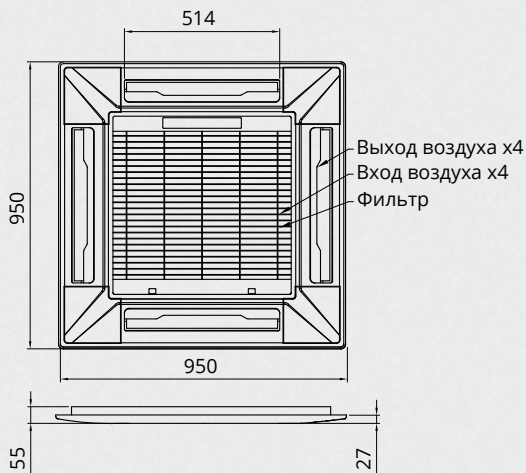

Модель: MB13

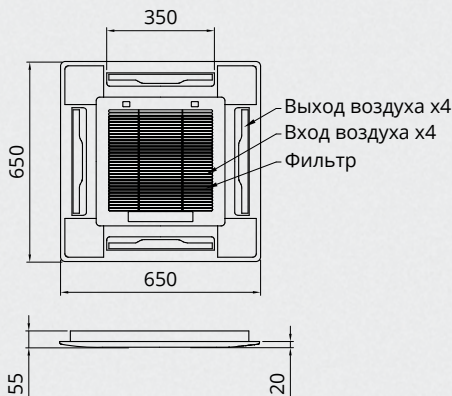

* Схемы подключения блоков на странице 81

Напольно-потолочные блоки Inverter

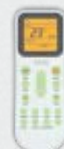

В комплекте



Опция



Управление
через Wi-Fi
(опция)



3D
воздушный
поток



Низкий
уровень
шума

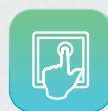

Сенсорный
пульт ДУ
(опция)



Охлаждение
при низкой
температуре



Цифровой
дисплей на
панели



Ультратонкий
корпус

ALCF DC-Inverter
R410A 220-240В 50Гц
R410A 380-415В 50Гц

Внутренний блок		ALCF-H18 /4DR1	ALCF-H24 /4DR1	ALCF-H36 /4DR1	ALCF-H48 /5DR1	ALCF-H60 /5DR1
Наружный блок		AL-H18 /4DR1(U)	AL-H24 /4DR1(U)	AL-H36 /4DR1(U)	AL-H48 /5DR1(U)	AL-H60 /5DR1(U)
Произв. (охлаждение)	кВт	5,1 (1,53-5,61)	7,2 (2,16-7,92)	10,0 (3,0-11,0)	14,0 (4,2-15,12)	16,0 (4,8-16,8)
Произв. (обогрев)	кВт	5,6 (1,4-5,93)	7,9 (1,97-8,69)	11,5 (3,45-13,22)	15,5 (5,42-17,05)	18,0 (6,3-19,8)
Энергоэф. (EER/COP)		3,23/3,62	3,25/3,65	3,24/3,63	3,26/3,69	3,21/3,64
Расход воздуха	м³/час	850/680/595	1200/960/840	1500/1200/1050	1800/1440/1260	1800/1440/1260
Ур. шума (внутр./нар.)	дБ (А)	34-40-43/55	38-43-46/58	41-47-50/60	42-48-51/56	42-48-51/56
Размеры внутр. блока	мм	930×660×205	1280×660×205	1280×660×205	1631×660×205	1630×660×205
Разм. нар. блока (Ш×Г×В)	мм	800×286×530	890×320×670	900×320×790	940×368×1366	940×368×1366
Вес нетто (внутр./нар.)	кг	25/37,5	32/51	33/60	44/108	44/108
Диам. труб (жидк./газ)	мм	6,35/12,7	9,52/15,88	9,52/15,88	9,52/19,05	9,52/19,05
Макс. длина трасс	м	Указана в разделе наружных блоков				
Макс. перепад высот	м	Указана в разделе наружных блоков				

Опции

Пульт управления XK-05



Пульт управления XK-06



Блок управления по Wi-Fi



Дополнительно:
- Пульт XK-02 (проводной);

- Система центрального управления, в составе: центральный контроллер, адаптер, кабель для подключения адаптера.

Удобство и комфорт

Напольно-потолочные модели блоков AUX обеспечивают качественную и равномерную циркуляцию воздуха. Отдавая предпочтение таким блокам, Вы приобретаете комфортный микроклимат, удобство управления, легкость в установке и эксплуатации. Мощная струя охлажденного воздуха направляется вдоль стены или потолка, что позволяет избежать прямого попадания воздушного потока на пользователя, а так же равномерно изменять температуру воздуха в помещении. К блокам предлагается несколько вариантов систем управления: интуитивно понятные проводные и беспроводные пульты.

Техническая информация

Модели: ALCF-H48/5DR1 и ALCF-H60/5DR1

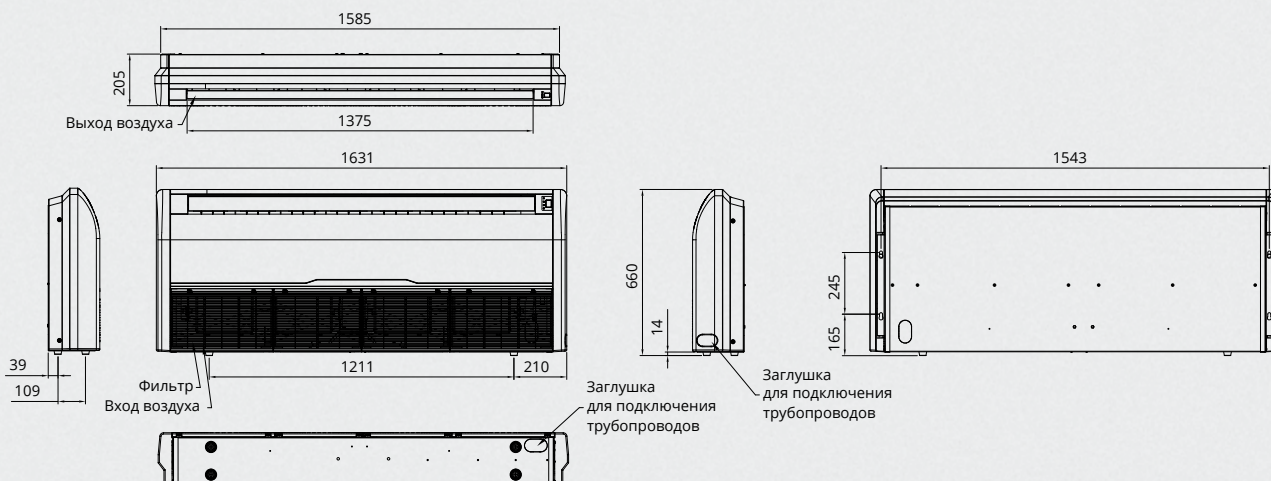

Модели: ALCF-H24/4DR1A и ALCF-H36/4DR1

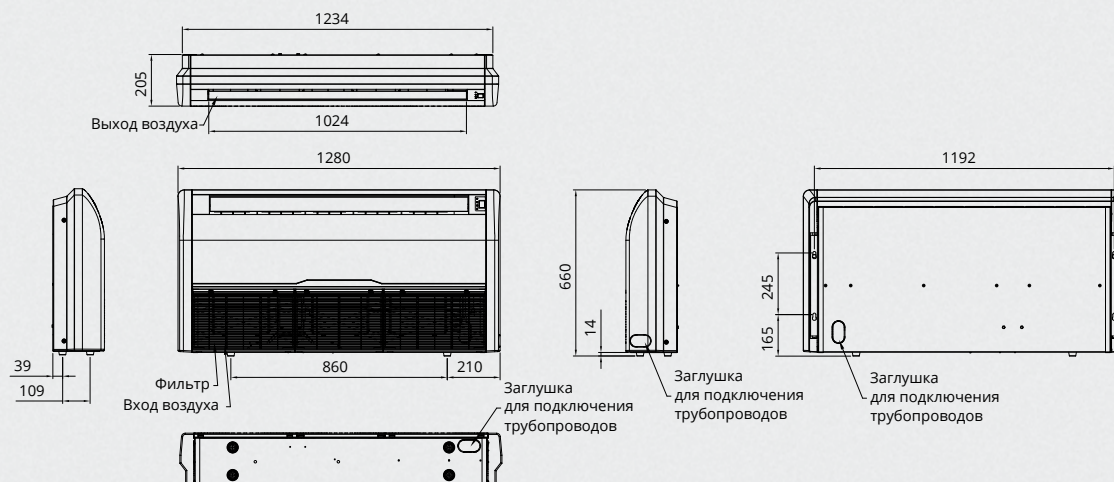

Модель: ALCF-H18/4DR1A

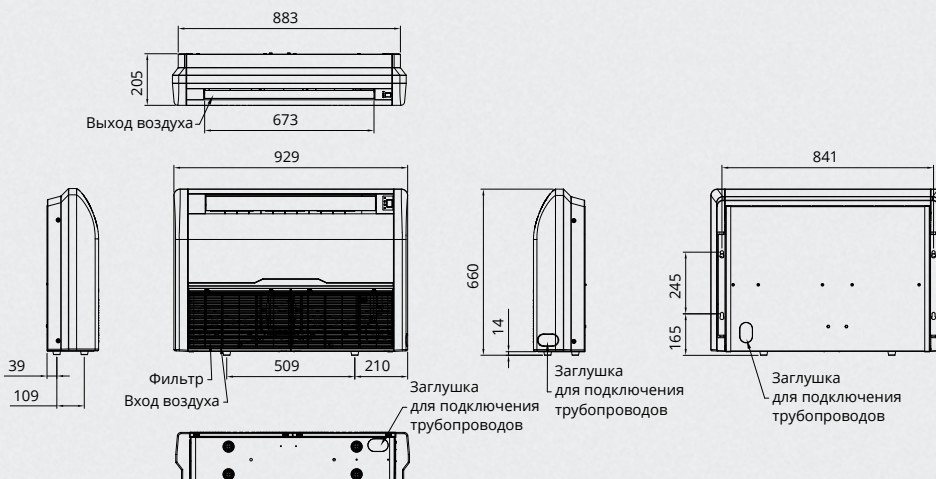

* Схемы подключения блоков на странице 81

Напольно-потолочные блоки On-Off

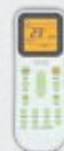

В комплекте



Опция



Управление
через Wi-Fi
(опция)



3D
воздушный
поток

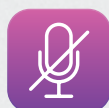

Низкий
уровень
шума

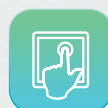

Сенсорный
пульт ДУ
(опция)

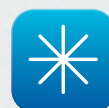

Охлаждение
при низкой
температуре



Цифровой
дисплей на
панели



Ультратонкий
корпус

ALCF ON-OFF
R410A 220-240В 50Гц
R410A 380-415В 50Гц

Внутренний блок	ALCF-H18/ 4R1B	ALCF-H24/ 4R1B	ALCF-H36/ 5R1B	ALCF-H48/ 5R1B	ALCF-H60/ 5R1B
Наружный блок	AL-H18/ 4R1(U)B	AL-H24/ 4R1(U)B	AL-H36/ 5R1(U)B	AL-H48/ 5R1(U)B	AL-H60/ 5R1(U)B
Произв. (охл./обогрев)	кВт 5,3/5,8	кВт 7,2/8,1	кВт 10,6/11,7	кВт 14,0/15,5	кВт 17,6/18,5
Потр. мощн. (охл./обогр.)	кВт 1,72/1,7	кВт 2,35/2,4	кВт 3,77/3,5	кВт 4,87/5,13	кВт 5,71/5,97
Раб. ток (охл./обогрев)	А 7,9/8,13	А 10,09/11,59	А 6,76/6,28	А 8,88/9,33	А 10,42/10,83
Энергоэф. (EER/COP)	3,08/3,28	3,06/3,37	2,81/3,34	2,87/3,02	3,08/3,1
Расход воздуха	м³/час 850/680/595	м³/час 1200/960/840	м³/час 1500/1200/1050	м³/час 1800/1440/1260	м³/час 1800/1440/1260
Ур. шума (внутр. блок)	дБ (А) 34-40-43	дБ (А) 38-43-46	дБ (А) 41-47-50	дБ (А) 42-48-51	дБ (А) 42-48-51
Разм. внутр. блока	мм 929×660×205	мм 1280×660×205	мм 1280×660×205	мм 1631×660×205	мм 1631×660×205
Вес нетто (внутр. блок)	кг 25	кг 32	кг 33	кг 44	кг 44
Диам. труб (жидк./газ)	мм 6,35/12,7	мм 9,52/15,88	мм 9,52/15,88	мм 9,52/19,05	мм 9,52/19,05
Макс. длина трасс	м	Указана в разделе наружных блоков			
Макс. перепад высот	м	Указана в разделе наружных блоков			

Опции

Пульт управления XK-05



Пульт управления XK-06



Блок управления по Wi-Fi



Дополнительно:
- Пульт XK-02 (проводной);

- Система центрального управления, в составе: центральный контроллер, адаптер, кабель для подключения адаптера.

Удобство и комфорт

Напольно-потолочные модели блоков AUX обеспечивают качественную и равномерную циркуляцию воздуха. Отдавая предпочтение таким блокам, Вы приобретаете комфортный микроклимат, удобство управления, легкость в установке и эксплуатации. Мощная струя охлажденного воздуха направляется вдоль стены или потолка, что позволяет избежать прямого попадания воздушного потока на пользователя, а так же равномерно изменять температуру воздуха в помещении. К блокам предлагается несколько вариантов систем управления: интуитивно понятные проводные и беспроводные пульты.

Техническая информация

Модели: ALCF-H48/5R1B и ALCF-H60/5R1B

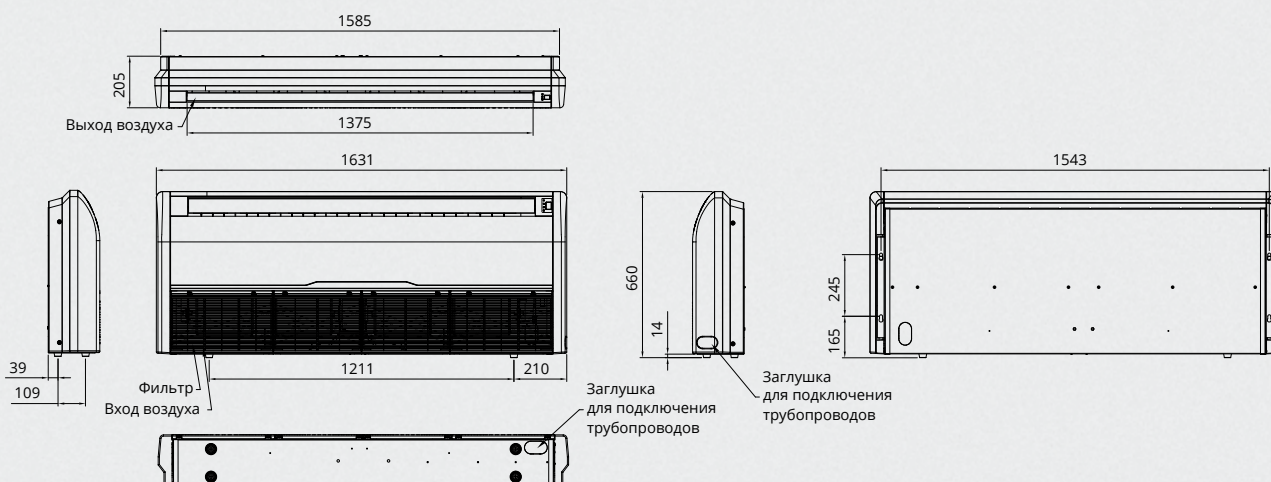

Модели: ALCF-H24/4R1B и ALCF-H36/5R1B

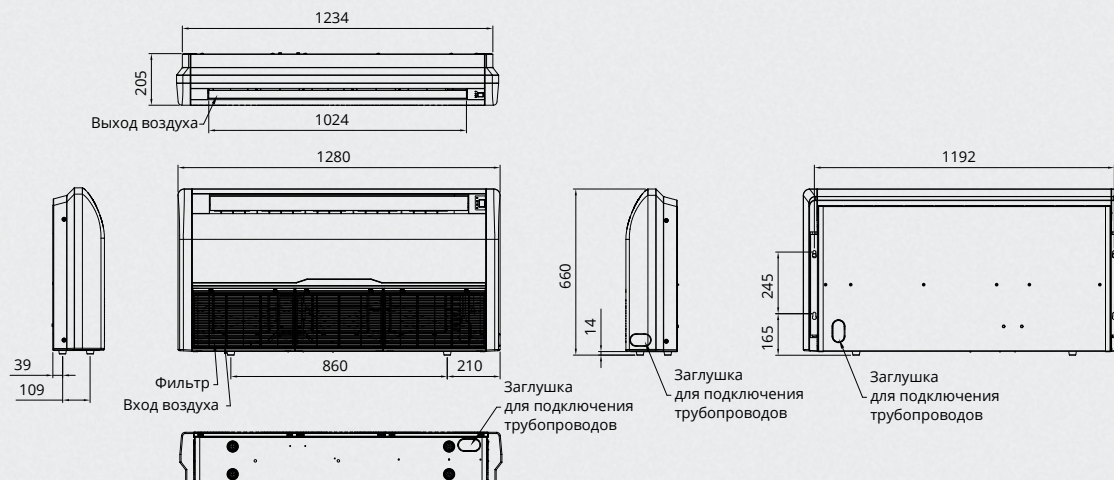

Модель: ALCF-H18/4R1B

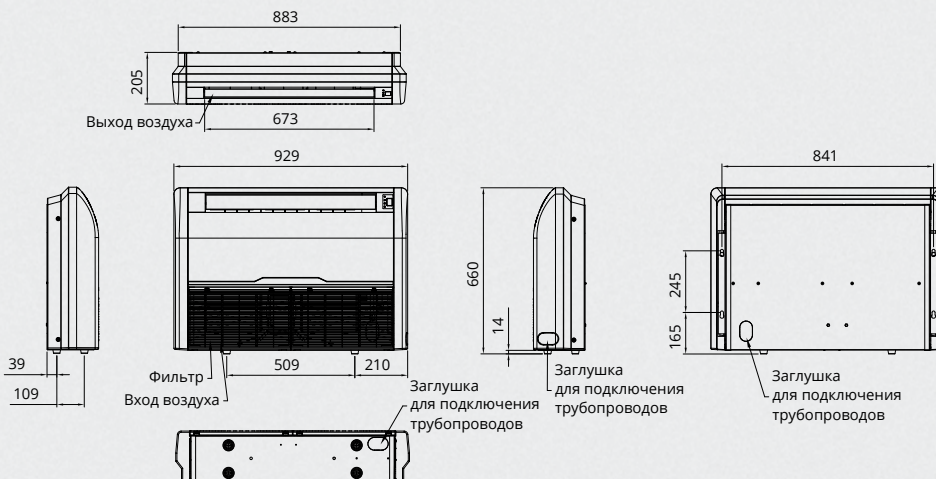

* Схемы подключения блоков на странице 81

Канальные блоки Inverter и On-Off

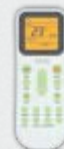

Опция



В комплекте
(On-Off)



В комплекте
(Inverter)



Управление
через Wi-Fi
(опция)



Низкий
уровень
шума

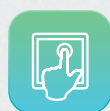

Сенсорный
пульт ДУ
(опция)



Охлаждение
при низкой
температуре



Встроенный
фильтр



Высокая
энергоэф-
фективность



Ультратонкий
корпус (низко-
напорные)

Преимущества

- Универсальность монтажа;
- Технология «Smart DC Inverter» (в серии средненапорных канальных систем);
- Широкий диапазон статического давления - от 12 до 220Па;
- Каждый блок имеет возможность регулировки статического давления;
- Высокая энергоэффективность;
- Двойная шумоизоляция внешнего блока;
- Низкий уровень шума, всего от 29дБ;
- Широкий диапазон мощностей внутренних блоков: от 3,6 до 17,6 кВт (охлаждение);
- Самодиагностика, авторестарт;
- Воздушный фильтр;
- Функция авторазморозки;
- Теплообменник наружного блока с антикоррозионным покрытием.

Опции

Пульт управления XK-05



Пульт управления YK-K



ИК-приёмник



Дополнительно:
- Пульт XK-02 (в комплекте);
- Пульт XK-06 (проводной);

- Блок управления по Wi-Fi;
- Система центрального управления, в составе: центральный контроллер, адаптер, кабель для подключения адаптера.

Техническая информация



ALHD ON-OFF
R410A 220-240В 50Гц
R410A 380-415В 50Гц

Внутренний блок		ALHD-H24/4R1B	ALHD-H48/5R1B	ALHD-H60/5R1B
Наружный блок		AL-H24/4R1(U)B	AL-H48/5R1(U)B	AL-H60/5R1(U)B
Производительность (охлаждение/обогрев)	кВт	7,2/8,1	14,0/15,5	17,6/18,5
Потребляемая мощность (охлаждение/обогрев)	кВт	2,7/2,5	4,87/5,13	5,71/6,0
Рабочий ток (охлаждение/обогрев)	А	12,5/11,59	8,88/11,59	10,41/10,91
Энергоэффективность (EER/COP)		2,67/3,24	2,87/3,02	3,08/3,08
Расход воздуха	м³/час	1200/960/840	2000/1600/1400	2000/1600/1400
Уровень шума (внутренний блок)	дБ (А)	44-50-53	51-57-60	51-57-60
Размеры внутреннего блока (Ш×Г×В)	мм	1000×719×380	1200×719×380	1200×719×380
Вес нетто (внутренний блок)	кг	35	55	55
Диаметр труб (жидкость/газ)	мм	9,52/15,88	9,52/19,05	9,52/19,05
Статическое давление	Па	90/200	90/200	90/200
Макс. перепад высот/макс. длина трасс	м	Указана в разделе наружных блоков		



ALMD DC-Inverter
R410A 220-240В 50Гц
R410A 380-415В 50Гц

Внутренний блок		ALMD-H18 /4DR1	ALMD-H24 /4DR1	ALMD-H36 /4DR1	ALMD-H48 /5DR1	ALMD-H60 /5DR1
Наружный блок		AL-H18 /4DR1(U)	AL-H24 /4DR1(U)	AL-H36 /4DR1(U)	AL-H48 /5DR1(U)	AL-H60 /5DR1(U)
Производительность (охлаждение)	кВт	5,1 (1,53-5,61)	7,2 (2,16-7,92)	10,0 (3,0-11,0)	14,0 (4,2-15,12)	16,0 (4,8-16,8)
Производительность (обогрев)	кВт	5,6 (1,4-5,93)	7,9 (1,97-8,69)	11,5 (3,45-13,22)	15,5 (5,42-17,05)	18,0 (6,3-19,8)
Макс. рабочий ток (охлаждение/обогрев)	А	9,81/9,62	13,78/13,44	19,19/19,71	9,84/9,68	11,18/10,95
Энергоэффективность (EER/COP)		3,23/3,62	3,25/3,65	3,24/3,63	3,26/3,69	3,21/3,64
Расход воздуха	м³/час	950/760/665	1200/960/840	1500/1200/1050	2000/1600/1400	2000/1600/1400
Уровень шума (внутренний/наружный)	дБ (А)	35-41-44/55	38-44-47/58	41-47-50/60	44-50-53/56	44-50-53/56
Размеры внутреннего блока (Ш×Г×В)	мм	890×785×290	890×785×290	890×785×290	1250×785×290	1250×785×290
Размеры наружного блока (Ш×В×Г)	мм	800×286×530	890×320×670	900×320×790	940×368×1366	940×368×1366
Вес нетто (внутренний/наружный блок)	кг	34/37,5	36/51	36/60	52/108	52/108
Диаметр труб (жидкость/газ)	мм	6,35/12,7	9,52/15,88	9,52/15,88	9,52/19,05	9,52/19,05
Статическое давление	Па	50/80	50/80	50/80	50/80	50/80
Макс. перепад высот/макс. длина трасс	м	Указана в разделе наружных блоков				



ALMD On-Off
R410A 220-240В 50Гц
R410A 380-415В 50Гц

Внутренний блок		ALMD-H18/4R1B	ALMD-H24/4R1B	ALMD-H36/5R1B	ALMD-H48/5R1B	ALMD-H60/5R1B
Наружный блок		AL-H18/4R1(U)B	AL-H24/4R1(U)B	AL-H36/5R1(U)B	AL-H48/5R1(U)B	AL-H60/5R1(U)B
Производительность (охлаждение/обогрев)	кВт	5,3/5,8	7,2/8,1	10,6/11,7	14,0/15,5	17,6/18,5
Потребляемая мощность (охлаждение/обогрев)	кВт	1,73/1,79	2,39/2,35	3,73/3,50	4,87/5,13	5,71/6,0
Рабочий ток (охлаждение/обогрев)	А	7,95/8,22	10,37/10,89	6,69/6,28	8,88/9,33	10,42/10,88
Энергоэффективность (EER/COP)		3,06/3,24	3,01/3,44	2,84/3,34	2,87/3,02	3,08/3,08
Расход воздуха	м³/час	1000/800/700	1400/1120/980	2000/1600/1400	2400/2000/1600	2800/2240/1960
Уровень шума (внутренний блок)	дБ (А)	35-41-44	38-44-47	41-47-50	44-50-53	44-50-53
Размеры внутреннего блока (Ш×Г×В)	мм	890×785×290	890×785×290	890×785×290	1250×785×290	1250×785×290
Вес нетто (внутренний блок)	кг	34	36	35	52	52
Диаметр труб (жидкость/газ)	мм	6,35/12,7	9,52/15,88	9,52/15,88	9,52/19,05	9,52/19,05
Статическое давление	Па	50/80	50/80	50/80	50/80	50/80
Макс. перепад высот/макс. длина трасс	м	Указана в разделе наружных блоков				

Удобство и комфорт

Серия канальных кондиционеров AUX незаменима для создания комфортного климата в помещениях большой площади. Именно для этого разработан широкий модельный ряд полупромышленных канальных систем с новыми функциями и уникальными возможностями. В данной серии мы воплотили принцип технологического лидерства. Именно поэтому канальные системы AUX являются одними из лучших из представленных на рынке. Богатый опыт разработки таких систем позволил нам добиться отличных показателей энергоэффективности, производительности и низких шумовых характеристик. Конструкция позволяет устанавливать внутренние блоки практически в любом месте, обеспечивая широкие возможности проектирования систем кондиционирования для просторных помещений. Широкий диапазон мощностей внутренних блоков от 5,1 кВт до 17,6 кВт позволяет оснастить качественной системой кондиционирования как средние по площади, так и большие открытые пространства. В линейке представлены как ультратонкие низконапорные блоки позволяющие незаметно расположить их в ограниченном пространстве, так и супер-производительные высоконапорные блоки способные обеспечить кондиционирование нескольких помещений одновременно. Канальные модели блоков AUX обеспечивают качественную и равномерную циркуляцию воздуха. Отдавая предпочтение таким блокам, Вы приобретаете комфортный микроклимат, удобство управления, легкость в установке и эксплуатации. Мощный поток охлажденного воздуха через систему воздуховодов равномерно распределяется по помещению, что позволяет избежать прямого попадания воздушного потока на пользователя, а так же равномерно изменять температуру воздуха в помещении. К блокам предлагается несколько вариантов систем управления: интуитивно понятные проводные и беспроводные пульты, а так же системы удаленного управления группой блоков.

Техническая информация

Модели: ALMD-H18/4R1B; ALMD-H18/4DR1

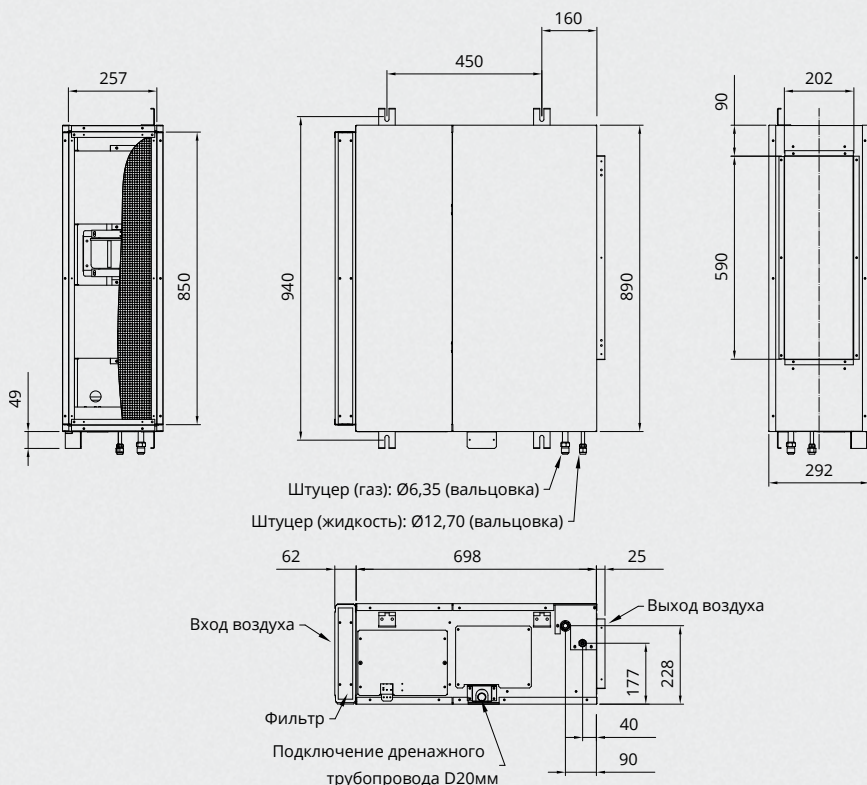

Техническая информация

Модели: ALMD-H24/4R1B; ALMD-H36/5R1B; ALMD-H24/4DR1; ALMD-H36/4DR1

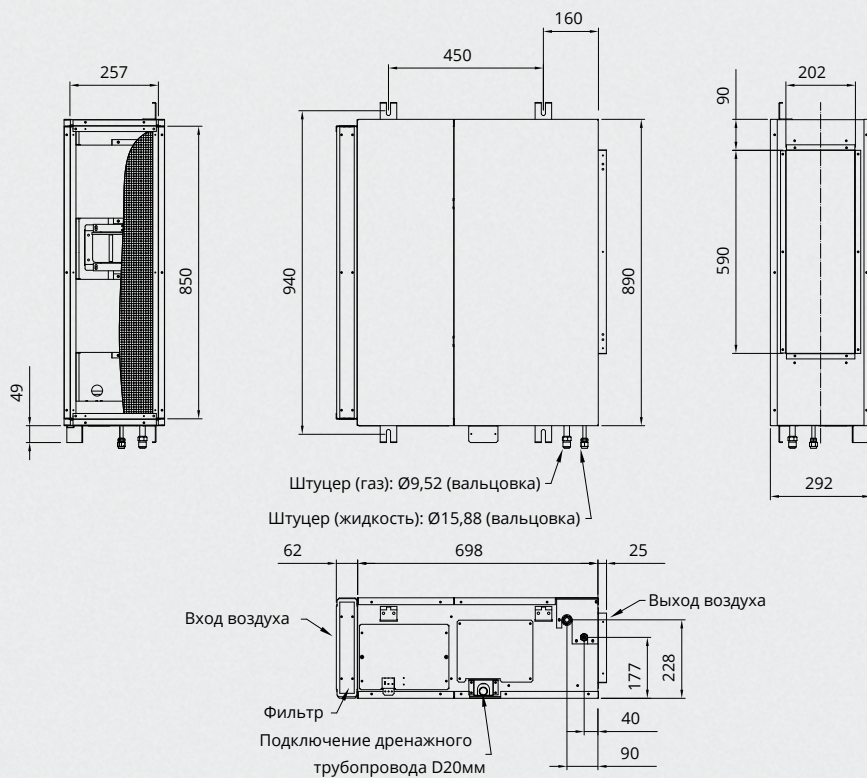

Модели: ALMD-H48/5R1B; ALMD-H60/5R1B; ALMD-H48/4DR1; ALMD-H60/4DR1

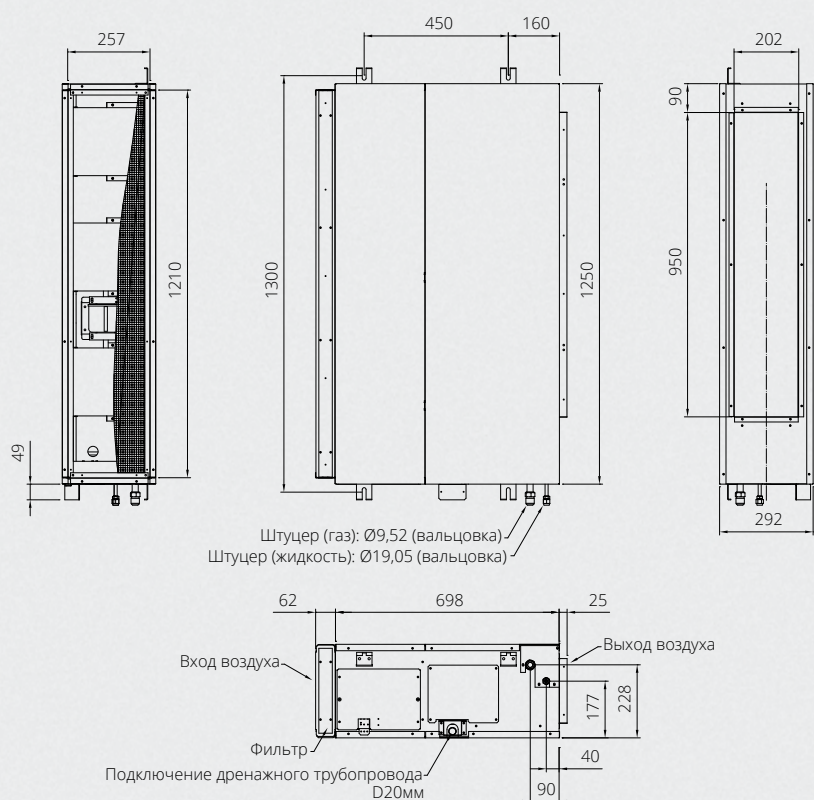

* Схемы подключения блоков на странице 81

Полупромышленные сплит-системы

Универсальные внешние блоки. Серия Universal Inverter и On-Off



Низкий уровень шума



Технология DC-Inverter



Охлаждение при низкой температуре



Высокая энергоэффективность



Антикоррозийный корпус

Преимущества

- Универсальность - возможность подключения любых внутренних блоков (канальных, кассетных или напольно-потолочных);
- Технология «Clever DC Inverter»;
- Высокая энергоэффективность;
- Дополнительная шумоизоляция компрессора;
- Работа при низких температурах (от -15 °С);
- Монтажные опции;
- Низкий уровень шума;
- Увеличенные длины трасс;
- Подготовка для работы в сложных климатических условиях.

Особенности

Дополнительные ребра жесткости



Дополнительная шумоизоляция



Дренажный штуцер



Удобство и комфорт

Внешний блок является важнейшей составляющей сплит-системы. Именно в нем размещены основные устройства, позволяющие системе функционировать: компрессор, теплообменник и вентилятор. От качества и надежности наружного блока во многом зависит срок службы всей системы, именно поэтому инженеры и конструкторы AUX уделяют пристальное внимание каждой детали. В новой линейке универсальных внешних блоков нам удалось воплотить свои самые передовые разработки. Одной из важнейших характеристик работы кондиционера является уровень звукового давления. Для достижения низких показателей уровня шума пропеллер вентилятора и защитная решетка наружного блока были спроектированы с учетом минимизации сопротивления воздушному потоку. Модернизированный компрессор, являясь самым шумным агрегатом системы получил двойную шумоизоляцию. Корпус внешнего блока спроектирован с учетом сложных климатических условий работы в зимний период. Прибор имеет оцинкованный антикоррозийный каркас, высококачественное многослойное лакокрасочное покрытие и специальное покрытие теплообменника - данный комплекс мер надежно защищает прибор от коррозии значительно увеличивая срок службы. Такая подготовка прибора позволяет системе эффективно работать при температуре воздуха до -15 °С. Универсальные внешние блоки AUX являются эталоном энергоэффективности. Технология «Clever DC-Inverter» позволяет добиться предельно низких показателей электропотребления при высокой производительности работы. Плавное изменение производительности DC-инверторного компрессора AUX в процессе работы снижает количество пусков компрессора, что значительно снижает нагрузку на его движущиеся части, тем самым увеличивая ресурс работы.

Техническая информация

Наружные блоки DC-Inverter
R410A 220-240В 50Гц
R410A 380-415В 50Гц

Наружный блок		AL-H18/4DR1(U)	AL-H24/4DR1(U)	AL-H36/4DR1(U)	AL-H48/5DR1(U)	AL-H60/5DR1(U)
Производительность (охлаждение)	кВт	5,1 (1,53-5,56)	7,2 (2,16-7,92)	10,0 (3,0-11,0)	14,0 (4,2-15,12)	16,0 (4,8-16,8)
Производительность (обогрев)	кВт	5,6 (1,4-5,94)	7,9 (1,97-8,69)	11,5 (3,45-13,22)	15,5 (5,42-17,05)	18,0 (6,3-19,8)
Расход воздуха	м³/час	2600	3750	3900	6400	6400
Уровень шума	дБ (А)	55	58	60	56	56
Размеры блока (Ш×Г×В)	мм	800×286×530	890×320×670	900×320×790	940×368×1366	940×368×1366
Вес нетто	кг	37,5	51	60	108	108
Диаметр труб (жидкость/газ)	мм	6,35/12,7	9,52/15,88	9,52/15,88	9,52/19,05	9,52/19,05
Максимальная длина трасс	м	20	30	30	50	50
Максимальный перепад высот	м	15	15	20	30	30
Диапазон рабочих температур (охл./обогр.)	°С	-5~-49/-15~-24	-5~-49/-15~-24	-5~-49/-15~-24	-5~-49/-15~-24	-5~-49/-15~-24

Наружные блоки ON-OFF
R410A 220-240В 50Гц
R410A 380-415В 50Гц

Наружный блок		AL-H12/4R1(U)	AL-H18/4R1(U)	BAL-H24/4R1(U)	BAL-H36/5R1(U)	BAL-H48/5R1(U)	BAL-H60/5R1(U)
Производительность (охлаждение/обогрев)	кВт	3,6/3,9	5,3/5,8	7,2/8,1	10,6/11,7	14/15,5	17,6/18,5
Максимальная потребляемая мощность	кВт	1,75	2,52	3,2	5,1	5,95	7,8
Максимальный рабочий ток	А	7,76	12,1	17,8	9,5	13,5	16,5
Энергоэффективность (EER/COP)		3,16/3,39	3,21/3,41	3,40/3,76	2,99/3,55	3,00/3,15	3,21/3,21
Расход воздуха	м³/час	2500	2500	2750	3190	6400	6400
Уровень шума	дБ (А)	53	55	60	60	60	60
Размеры блока (Ш×В×Г)	мм	800×530×286	800×530×286	822×655×302	970×803×395	940×1366×368	940×1366×368
Вес нетто	кг	34	42	50	69	101	102
Диаметр труб (жидкость/газ)	мм	6,35/12,7	6,35/12,7	9,52/15,88	9,52/15,88	9,52/19,05	9,52/19,05
Максимальная длина трасс	м	15	20	30	30	50	50
Максимальный перепад высот	м	10	15	15	20	30	30
Диапазон рабочих температур (охл./обогр.)	°С	-15-49/-15-24	-15-49/-15-24	-15-49/-15-24	-15-49/-15-24	-15-49/-15-24	-15-49/-15-24

Примечания:

1. Вышеуказанные конструкционные решения и спецификации подлежат изменению без предварительного уведомления, вследствие усовершенствования продукта.
2. Информация об уровне шума отражает уровень в безэховой камере.

Техническая информация

Универсальные внешние блоки On-Off

Модели: AL-H12/4R1(U); AL-H18/4R1(U)B

Модель: AL-H24/4R1(U)B

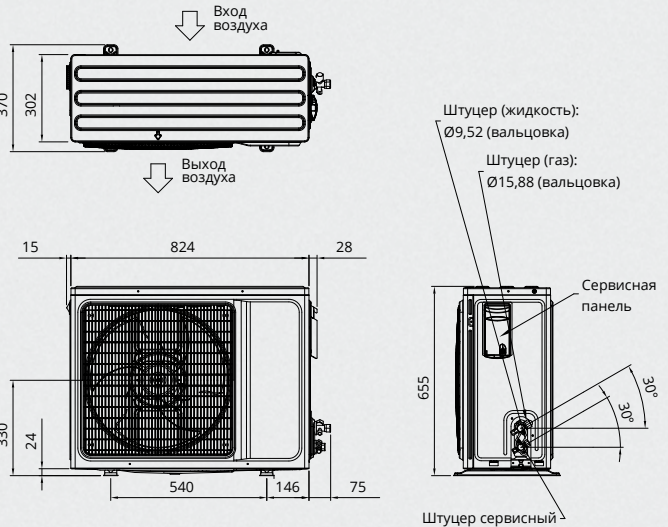
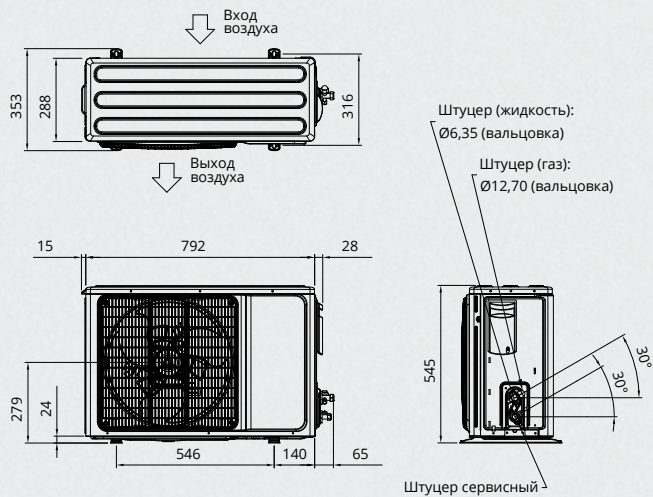

Модель: AL-H36/5R1(U)B

Модель: AL-H48(60)/5R1(U)B

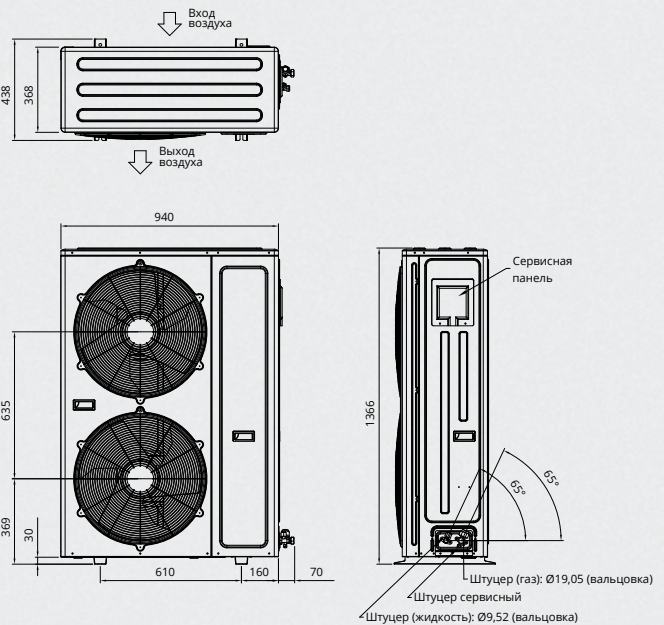
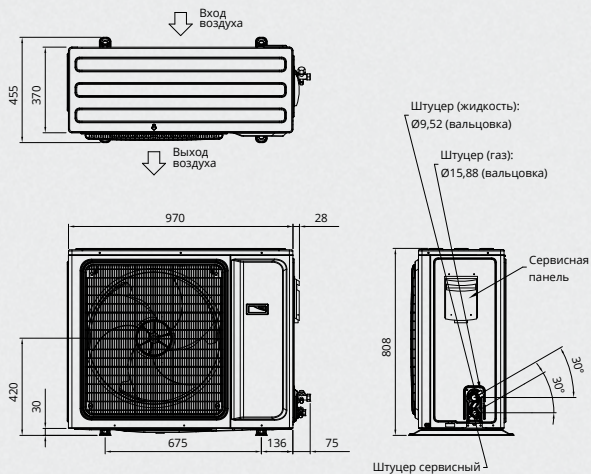

* Схемы подключения блоков на странице 81

Техническая информация

Универсальные внешние блоки Inverter

Модель: AL-H18/4DR1(U)

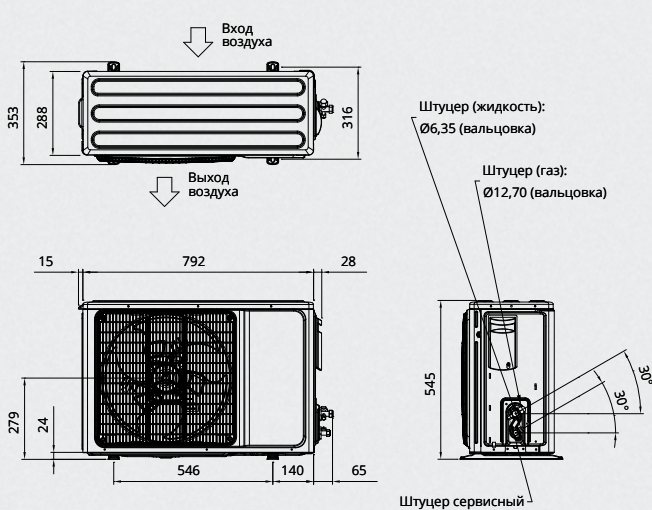

Модель: AL-H24/4DR1(U)

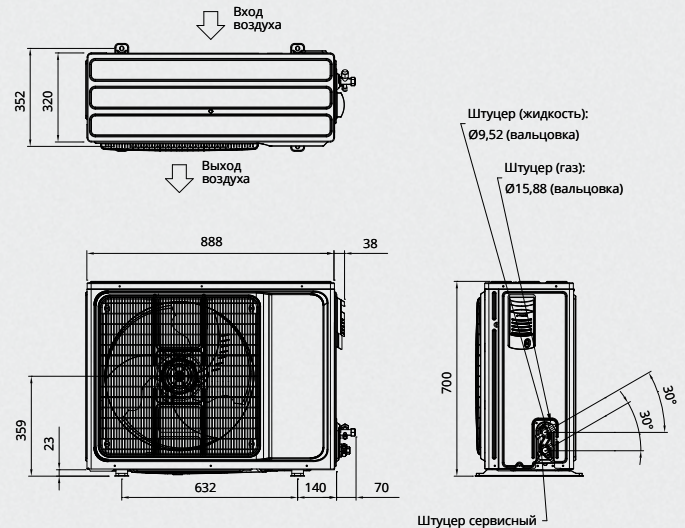

Модель: AL-H36/5DR1(U)

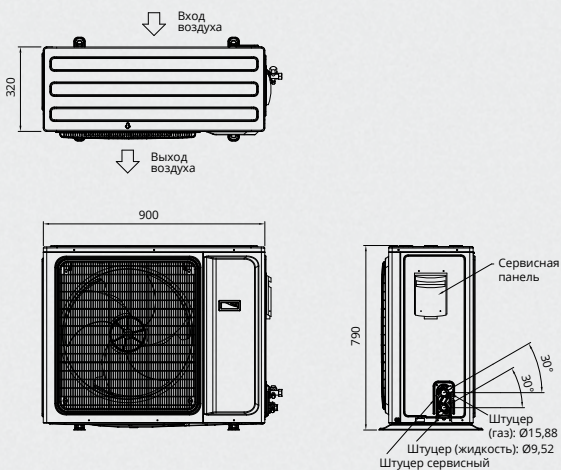

Модель: AL-H48(60)/5DR1(U)

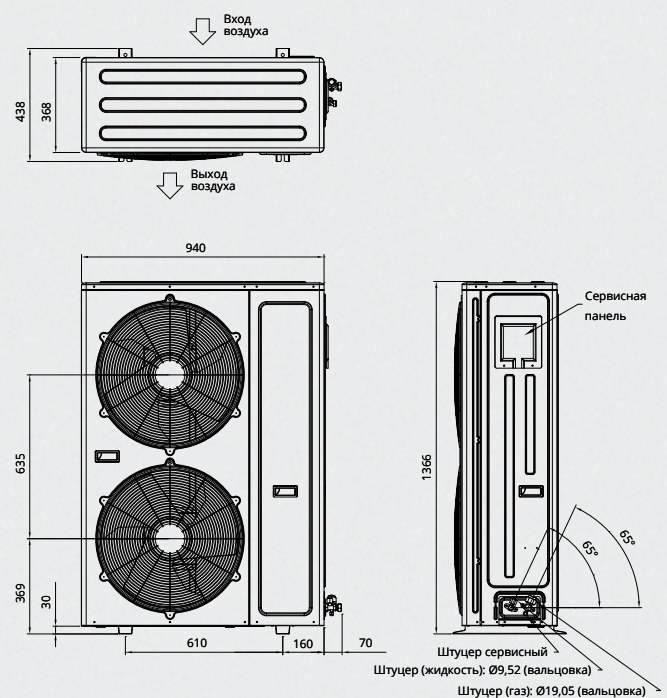

* Схемы подключения блоков на странице 81

Пульты дистанционного управления

Беспроводной пульт управления УК-К



Проводной пульт управления ХК-02



Проводной пульт управления ХК-05



Проводной пульт управления ХК-06



ИК-приемник



Полупромышленная серия кондиционеров AUX оснащается удобными в эксплуатации и простыми в освоении пультами дистанционного управления. Кассетные и напольно-потолочные модели поставляются с беспроводными пультами в комплекте и имеют возможность опционально подключаться к проводным пультам. Канальные кондиционеры поставляются в комплекте с проводными пультами ХК-02. Данные проводные пульты оснащены ИК-приемником, поэтому, при желании, можно дополнительно приобрести беспроводной пульт. Для управления системой в этом случае вам достаточно направить беспроводной пульт в сторону проводного и изменить настройки. Модель ХК-05 новая уникальная разработка инженеров и дизайнеров AUX позволяет не только эффективно управлять климатом в помещении при помощи сенсорных клавиш, но и благодаря своему внешнему виду идеально впишется в любой современный интерьер.

Номенклатуры

Серия

Полупромышленные наружные блоки

AL-H24/4DR1(U)B

Производство завода AUX
 Полупромышленные кондиционеры
 Режим работы **H**: охлаждение+нагрев
 Индекс производительности (x1000BTU)
 Электропитание, **4**: 220В 1ф 50Гц; **5**: 380В 3ф 50Гц
D: DC инвертор; **—**: ON/OFF
 Тип хладагента, **R1**: R410a
 Тип внешнего блока
 Модификация блока

Серия

Полупромышленные внутренние блоки

ALCA-H24/4DR1

Производство завода AUX
 Полупромышленные кондиционеры
 Тип блока
 Режим работы **H**: охлаждение+нагрев
 Индекс производительности (x1000BTU)
 Электропитание, **4**: 220В 1ф 50Гц; **5**: 380В 3ф 50Гц
D: DC инвертор; **—**: ON/OFF
 Тип хладагента, **R1**: R410a

Типы внешних блоков полупромышленной серии:
U - универсальный.

Типы внутренних блоков полупромышленной серии: **CA** - потолочный кассетный; **CF** - напольно-потолочный; **LD** - канальный низконапорный; **MD** - канальный средненапорный; **HD** - канальный высоконапорный.

Схемы соединения блоков

Серия

Канальные, кассетные и напольно-потолочные блоки On-Off (12/18)

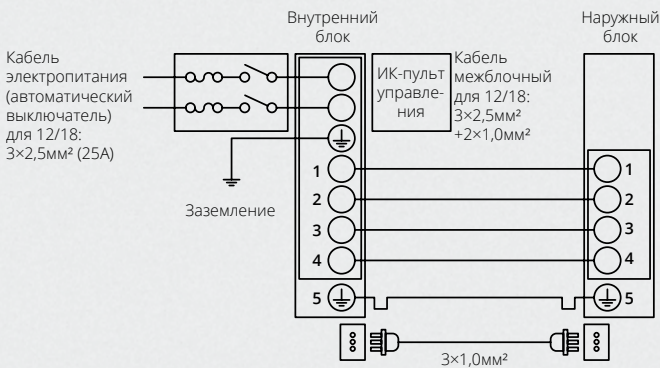

Серия

Канальные, кассетные и напольно-потолочные блоки On-Off (24)

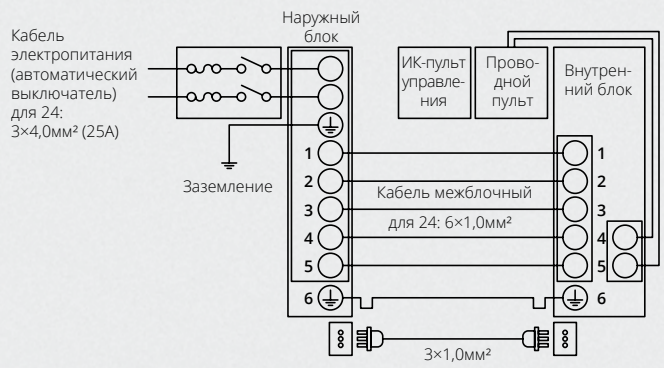

Серия

Канальные, кассетные и напольно-потолочные блоки On-Off (36/48/60)

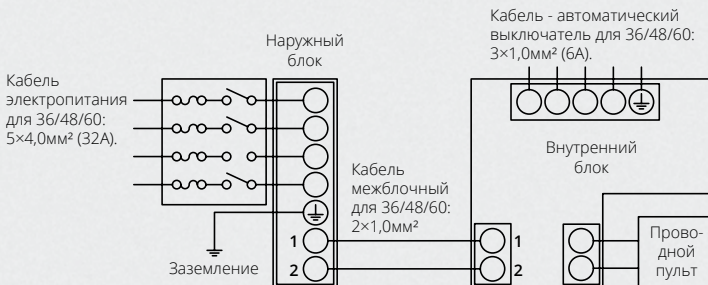

Серия

Канальные, кассетные и напольно-потолочные блоки Inverter (18/24/36)

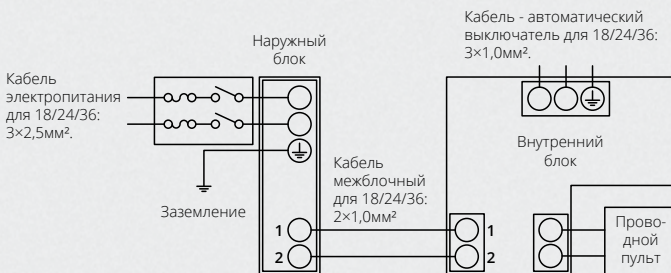

Серия

Канальные, кассетные и напольно-потолочные блоки Inverter (48/60)

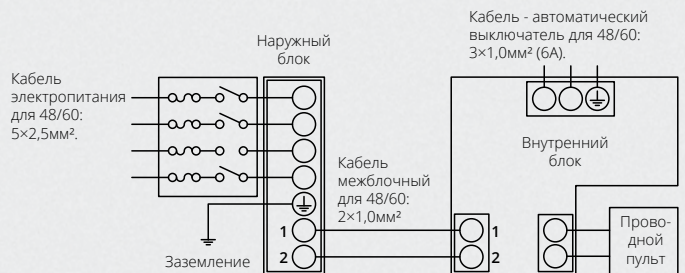



Надёжность

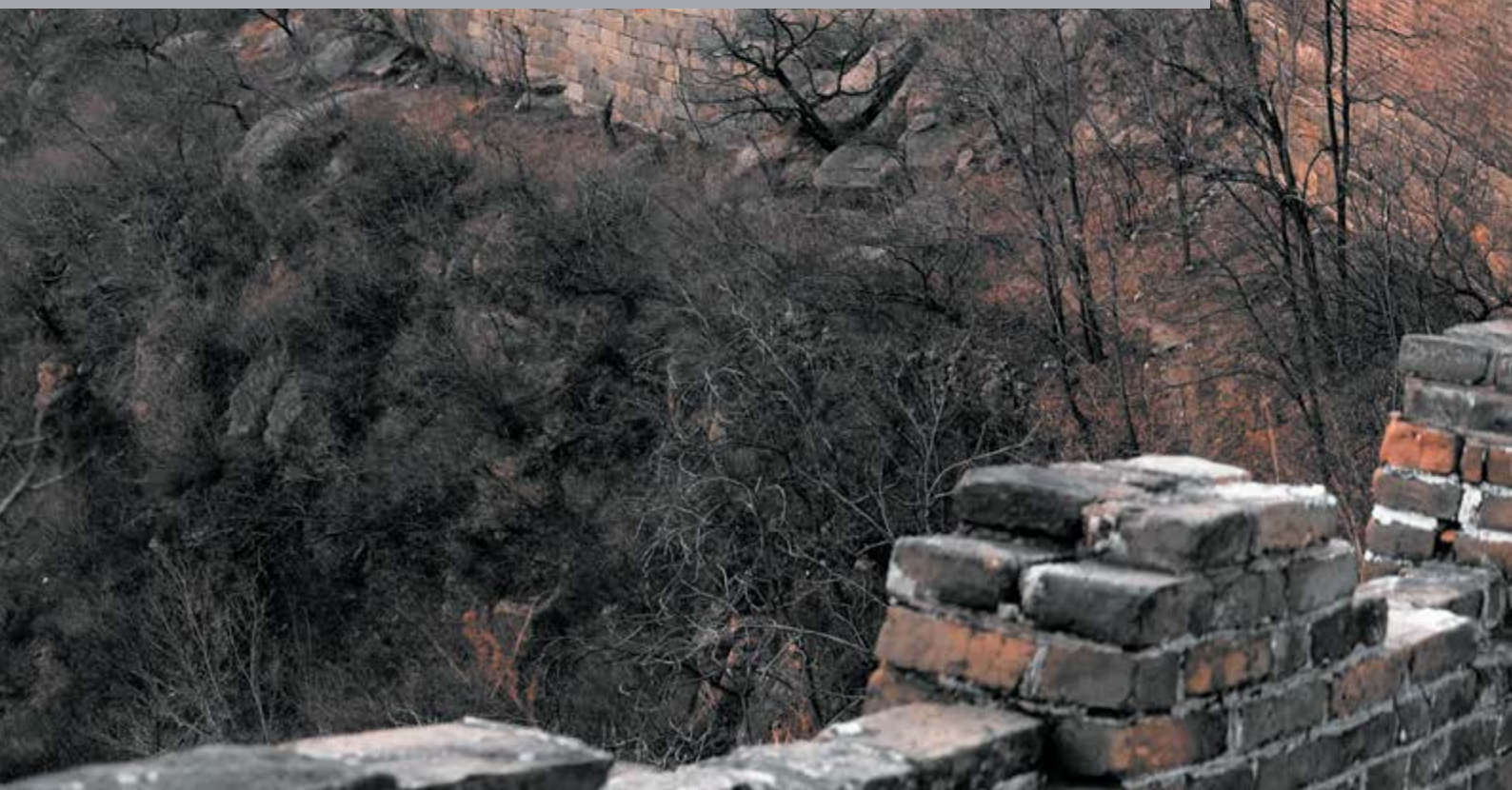

Great Wall over mountains in Beijing, China.



#ОткрытиеКитая

Мультизональные системы кондиционирования ARV-Series VI



Высочайшая надежность

В серии ARV 6 применяется ряд новых технологий значительно повышающих надежность системы. Функция контроля компрессии увеличивает срок службы компрессора. Система охлаждения платы хладагентом обеспечивая стабильную работу системы при высоких температурах окружающей среды.

Технология «EVI»

Благодаря усовершенствованной технологии впрыска пара, хладагент среднего давления имеет возможность впрыскиваться напрямую в компрессор, увеличивая тем самым давление, а соответственно и скорость работы системы. Данная технология обеспечивает эффективное нагревание при низких температурах и повышает надежность всей системы.



Высокая
производи-
тельность



Низкий
уровень
шума



Высокая
энергоэф-
фективность



Высокая
надежность



Широкий диа-
пазон рабочих
температур



Интеллектуаль-
ная система
управления



Быстрое охлаждение и нагрев

Быстрое достижение заданного уровня температуры повышает комфорт при эксплуатации системы. Благодаря технологии VER пользователи могут включить «Турбо-режим» для быстрого охлаждения/нагрева. В данном режиме мощность наружного блока значительно выше чем в обычном режиме. Система в реальном времени контролирует давление и скорость сжатия, поэтому компрессоры могут безопасно эксплуатироваться на сверхскорости при запуске достигая 100% мощности за короткое время.

Технология «Turbo heat transfer system»

Новая технология позволяет добиться высоких показателей эффективности теплообмена, за счет двухуровневого процесса охлаждения. Для повышения энергоэффективности использован subcooler, который представляет собой пластинчатый теплообменник для дополнительного переохлаждения хладагента, установленный после конденсатора. За счет этого при той же потребляемой мощности генерируется большее количество холода и холодильный коэффициент повышается.

Наружные блоки ARV-Series VI

Комбинации модулей наружных блоков

кВт	25.2	28.0	33.5	40.0	45.0	50.4	56	61.5
25.2	●							
28.0		●						
33.5			●					
40.0				●				
45.0					●			
50.4						●		
56.0							●	
61.5								●
67.0			●●					
73.0		●			●			
78.5			●		●			
85.0		●					●	
90.0		●						●
96.0			●					●
100.8				●				●
106.4					●			●
112.0						●		●
118.5							●	●
123.5								●●
128.9			●●					●
134.3		●			●			●
140.8			●		●			●
145.8		●					●	●
151.2		●						●●
156.8			●					●●
162.4				●				●●
167.8					●			●●
173.9						●		●●
179.3							●	●●
184.7								●●●
190.8			●●					●●
196.2		●			●			●●
201.6			●		●			●●
207.2		●					●	●●
212.8		●						●●●
218.4			●					●●●
224.0				●				●●●
229.6					●			●●●
235.2						●		●●●
240.8							●	●●●
246.4								●●●●

Мультизональные системы кондиционирования ARV-Next

Высокая эффективность

Инновационный бесконтактный двигатель постоянного тока регулирует скорость вращения вентилятора в соответствии с требуемой производительностью системы и имеет на 45% большую эффективность, чем двигатель переменного тока. Сдвоенный электронный TRV имеет удвоенное количество шагов (480x2) регулирования расхода фреона, что повышает точность его подачи, обеспечивая стабильность температуры в помещениях и ощущение комфорта.

Широкий функционал

Комплект АНУ-Kit позволяет использовать наружные блоки ARV Next мощностью до 56 кВт в качестве компрессорно-конденсаторных агрегатов для фреоновых секций прямого охлаждения приточных установок.

Регулируемое климатическое обеспечение

На плате управления имеется dip-переключатель энергосбережения, с помощью которого можно принудительно ограничить целевую температуру до 26°C летом и 20°C зимой, чтобы путём централизованного управления системой кондиционирования уменьшить неоправданные энергозатраты. Система ARV Next позволяет устанавливать для отдельных помещений, таких как VIP-гостиница или кабинет руководителя приоритетный статус.

Высочайшая надежность

Система имеет множество степеней защиты, что повышает надежность и отказоустойчивость. VRF системы AUX снабжаются: защитой по температуре нагнетания, защитой по высокому и низкому давлению, защитой блока управления, защитой от перекоса фаз, защитой от утечки хладагента, защитой 4-х ходового клапана, защитой компрессора от перегрузки.



Наружные блоки

Мощность, кВт	8	10	12	14	16	25,2	28	33,5	40	45	50,4	56	61,5	68	73,6	78,5	85	90		
Один модуль	●	●	●	●	●	●	●	●	●	●	●	●	●	●	●	●	●	●		
Два модуля												●	●	●	●	●	●	●		
Мощность, кВт	96	101	108	113	120	125	130	135	141	146	151,5	158	163,5	170	175	180	185,4	190,8	196,2	201,6
Три модуля	●	●	●	●	●	●	●	●	●	●	●	●	●	●	●	●	●	●	●	●
Четыре модуля													●	●	●	●	●	●	●	●
Мощность, кВт	207,2	212,8	218,4	224																
Четыре модуля	●	●	●	●																



Высокая
производи-
тельность



Низкий
уровень
шума



Высокая
энергоэф-
фективность



Высокая
надежность



Широкий диа-
пазон рабочих
температур



Интеллектуаль-
ная система
управления



Внутренние блоки ARV

Мощность, кВт	2,2	2,8	3,6	4,5	5,6	7,1	8	9	10	11,2	12,5	14	15	22	28	45	56
Настенные	●	●	●	●	●	●											
Кассетные		●	●	●	●	●	●	●	●	●	●	●					
Напольно-потолочные		●	●	●	●	●	●	●	●	●	●	●					
Низконапорные канальные	●	●	●	●	●	●											
Низконапорные канальные Slim Duct new!	●	●	●	●	●	●											
Средненапорные канальные				●	●	●	●	●	●	●	●	●	●				
Высоконапорные канальные										●	●	●	●	●	●	●	●
Приточная установка канального типа Fresh Air														●	●	●	●

● Присутствует в модельном ряду

Наружные блоки ARV-Next

Комбинации модулей наружных блоков

кВт	25.2	28.0	33.5	40.0	45.0	50.4	56
25.2	●						
28.0		●					
33.5			●				
40.0				●			
45.0					●		
50.4						●	
56.0							●
56.0		●●					
61.5		●	●●				
67.0			●●				
68.0		●		●			
73.0		●			●		
73.5			●	●			
78.5			●		●		
83.9			●			●	
85.0				●	●		
90.0					●●●		
95.4					●	●	
96.0		●●		●			
100.8						●●	
101.0		●●			●		
106.4						●	●
108.0		●		●●			
112.0			●●		●		
113.0		●		●	●		
118.5			●	●●	●		
120.0				●●●			
123.5			●		●●		
125.0				●●	●		
128.9			●		●	●	
130.0				●	●●		
134.3			●			●●	
135.0					●●●		
140.8				●		●●	
141.0		●●		●	●		
145.8					●	●●	
146.0		●●			●●		
151.2						●●●	
151.5		●	●		●●		
156.8						●●	●
158.0		●		●	●●		
162.4						●	●●
163.5			●	●	●●		
167.8			●●			●●	
170.0				●●	●●		
173.9		●			●●	●	
175.0				●	●●●		
179.3			●		●	●●	
180.0					●●●●		
184.7			●			●●●	
185.4					●●●	●	
190.8					●●	●●	
196.2					●	●●●	
201.6						●●●●	
207.2						●●●	●
212.8						●●	●●
218.4						●	●●●
224.0							●●●●

Наружные блоки ARV-Next

Технические характеристики

ARV-H R410A; 220-240В; 50Гц; 1 фаза / ARV-H R410A; 380-415В; 50Гц; 3 фазы

Серия ARV Mini, наружные блоки



Модель	ARV-H080/4R1A	ARV-H100/4R1A	ARV-H120/4R1A	ARV-H140/4R1A	ARV-H160/4R1A	ARV-H220/5R1A	ARV-H280/5R1A
Произво-ть (охлажд./обогр.)	кВт 8.0/9.0	10.0/11.0	12.0/13.2	14.0/15.4	16.0/17.0	22.4/24.5	26.0/28.5
Потреб. мощн. (охлажд./обогр.)	кВт 2.5/2.63	3.2/3.2	3.75/3.8	4.38/4.53	4.95/5.0	7.2/6.7	8.4/7.9
Раб. ток (охлаждение/обогрев)	А 11.5/12	14.7/14.6	17/17.5	20/20.6	22.5/22.8	11.6/11.0	13.5/13.0
Энергоэффективность (EER/COP)	3.2/3.42	3.13/3.44	3.2/3.47	3.2/3.4	3.23/3.4	3.11/3.66	3.1/3.61
Расход воздуха (наружный блок)	м³/час 4000	4000	5000	5000	6000	15300	15300
Уровень шума (наружный блок)	дБ (А) 60	60	60	60	63	60	60
Размеры блока (Ш×Г×В)	мм 900×320×790	900×320×790	940×368×1366	940×368×1366	940×368×1366	1120×400×1510	1120×400×1510
Вес нетто блока	кг 65	67	100	100	102	150	150
Макс. кол-во внутренних блоков	шт 4	4	6	6	6	11	12
Диаметр труб (жидкость/газ)	мм 9.52/15.88	9.52/15.88	9.52/19.05	9.52/19.05	9.52/19.05	9.52/22.22	9.52/22.22
Раб. диапазон т./ (охл./обогр.)	°С -10/-52/-15~-24	-10/-52/-15~-24	-10/-52/-15~-24	-10/-52/-15~-24	-10/-52/-15~-24	-10/-52/-15~-24	-10/-52/-15~-24
Длина фреоновых проводов (сумм./самый длин. уч./ эквивалентная)	м 50/20/25	50/20/25	100/45/50	100/45/50	100/45/50	100/45/50	100/45/50
Перепад высот	м ≤ 15	≤ 15	≤ 30	≤ 30	≤ 30	≤ 30	≤ 30
Индекс устан. мощн. вн. блоков	50 ~ 130% от индекса мощности наружного блока						
Электропитание	В/Гц/Ф 220/50/1	220/50/1	220/50/1	220/50/1	220/50/1	380/50/1	380/50/1

ARV-H R410A; 380-415В; 50Гц; 3 фазы

Серия ARV Next, наружные блоки



Модель	ARV-H250/5R1MA	ARV-H280/5R1MA	ARV-H330/5R1MA	ARV-H400/5R1MA	ARV-H450/5R1MA	ARV-H500/5R1MA	ARV-H560/5R1MA
Произво-ть (охлажд./обогр.)	кВт 25.2/28.0	28.0/31.5	33.5/37.5	40.0/45.0	45.0/50.0	50.4/55.5	56.0/63.0
Потреб. мощн. (охлажд./обогр.)	кВт 5.8/6.1	7.1/7.6	8.9/9.1	11.3/11.2	12.9/12.8	14.3/15.0	16.7/16.0
Раб. ток (охлаждение/обогрев)	А 8.8/9.3	10.8/11.5	13.5/13.8	18.7/16.9	21.1/19.5	23.3/22.8	27.1/25.4
Энергоэффективность (EER/COP)	4.34/4.59	3.94/4.14	3.76/4.12	3.54/4.02	3.49/3.91	3.52/3.77	3.35/3.94
Расход воздуха (наружный блок)	м³/час 12000	12000	12000	15000	15000	15000	15000
Уровень шума (наружный блок)	дБ (А) 58	58	58	61	61	61	65
Размеры блока (Ш×Г×В)	мм 930×765×1600	930×765×1600	930×765×1600	1340×765×1600	1340×765×1600	1340×765×1600	1340×765×1600
Вес нетто блока	кг 223	223	248	303	303	318	355
Макс. кол-во внутренних блоков	шт 13	16	19	23	26	30	33
Диаметр труб (жидкость/газ)	мм 12.7/22.2	12.7/22.2	12.7/22.2	12.7/28.6	12.7/28.6	12.7/28.6	12.7/28.6
Раб. диапазон т./ (охл./обогр.)	°С -15/-52/-20~-29	-15/-52/-20~-29	-15/-52/-20~-29	-15/-52/-20~-29	-15/-52/-20~-29	-15/-52/-20~-29	-15/-52/-20~-29
Длина магистр. фреоновых проводов	1000 (суммарная) / 175 (самый длинный участок)						
Переп. выс. (нар. выше/нар. ниже)	м 90/90	90/90	90/90	90/90	90/90	90/90	90/90
Индекс устан. мощн. вн. блоков	50 ~ 130% от индекса мощности наружного блока						

Примечания:

1. Вышеуказанные конструктивные решения и спецификации подлежат изменению без предварительного уведомления, вследствие усовершенствования продукта.
2. Информация об уровне шума отражает уровень в безэховой камере.

Наружные блоки мини VRF

Мощность, кВт	8	10	12	14	16	22.4	26
	●	●	●	●	●	●	●

Модульные наружные блоки VRF

Мощность, кВт	25.2	28	33.5	40	45	50.4	56
	●	●	●	●	●	●	●

Настенные внутренние блоки ARV



Ручная регулировка направления потока



Подключение с 2х сторон



Дополнительный фильтр



Опция



В комплекте



ARVWM-H 220-240В; 50Гц; 1 фаза

Модель		ARVWM-H022 \4R1A	ARVWM-H028 \4R1A	ARVWM-H036 \4R1A	ARVWM-H045 \4R1A	ARVWM-H056 \4R1A	ARVWM-H071 \4R1A
Производительность (охл./обогр.)	кВт	2.2/2.5	2.8/3.0	3.6/4.3	4.5/5.0	5.6/6.0	7.1/8.0
Потребляемая мощность	кВт	0.038	0.038	0.038	0.068	0.068	0.082
Рабочий ток (охл./обогр.)	А	0.3/0.3	0.3/0.3	0.3/0.3	0.4/0.4	0.4/0.4	0.6/0.6
Расход воздуха (внутренний блок)	м³/час	580/600/650	580/600/650	580/600/650	650/750/850	650/750/850	800/950/1200
Уровень шума (внутренний блок)	дБ (А)	27-33-38	27-33-38	27-33-38	35-41-45	35-41-45	39-45-48
Размеры блока (Ш×Г×В)	мм	850×300×198	850×300×198	850×300×198	970×315×235	970×315×235	1100×330×235
Вес нетто блока	кг	10	10	10	14	14	16
Диаметр труб (жидкость/газ)	мм	6.35/9.52	6.35/9.52	6.35/9.52	6.35/12.7	6.35/12.7	9.52/15.88
Диаметр дренажа	мм	DN20	DN20	DN20	DN20	DN20	DN20

Кассетные внутренние блоки ARV



Легкий доступ



Встроенный дисплей



Встроенная помпа



Опция



В комплекте



ARVCA-H 220-240В; 50Гц; 1 фаза

Модель		ARVCA-H028 \4R1A	ARVCA-H036 \4R1A	ARVCA-H045 \4R1A	ARVCA-H056 \4R1A	ARVCA-H071 \4R1A	ARVCA-H080 \4R1A	ARVCA-H090 \4R1A	ARVCA-H100 \4R1A	ARVCA-H112 \4R1A	ARVCA-H125 \4R1A	ARVCA-H140 \4R1A
Производ. (охл./обогр.)	кВт	2.8/3.0	3.6/4.3	4.5/5.0	5.6/6.3	7.1/8.0	8.0/10.0	9.0/11.0	10.0/12.0	11.2/12.8	12.5/13.3	14.0/15.0
Потреб. мощность	кВт	0.07	0.07	0.08	0.08	0.1	0.176	0.176	0.176	0.2	0.2	0.2
Раб. ток (охл./обогр.)	А	0.3/0.3	0.3/0.3	0.4/0.4	0.4/0.4	0.5/0.5	0.8/0.8	0.8/0.8	0.8/0.8	0.9/0.9	0.9/0.9	0.9/0.9
Расх. возд. (внутр. блок)	м³/час	434/496/620	434/496/620	595/680/850	595/680/850	910/1040/1250	910/1040/1250	1050/1200/1500	1050/1200/1500	1260/1440/1800	1260/1440/1800	1260/1440/1800
Ур. шума (внутр. блок)	дБ (А)	32-35-38	32-35-38	33-36-39	33-36-39	30-34-38	30-34-38	35-38-41	35-38-41	35-38-41	35-38-41	35-38-41
Разм. блока (Ш×Г×В)	мм	615×615×263	615×615×263	615×615×263	615×615×263	835×835×250	835×835×250	835×835×250	835×835×250	835×835×290	835×835×290	835×835×290
Вес нетто блока	кг	20	20	20	20	27	27	28	28	30	30	30
Декоративная панель		MB13	MB13	MB13	MB13	MB12	MB12	MB12	MB12	MB12	MB12	MB12
Разм. панели (Ш×Г×В)	мм	650×650×55	650×650×55	650×650×55	650×650×55	950×950×55	950×950×55	950×950×55	950×950×55	950×950×55	950×950×55	950×950×55
Вес панели	кг	3	3	3	3	5	5	5	5	5	5	5
Диам. труб (жидк./газ)	мм	6.35/12.7	6.35/12.7	6.35/12.7	6.35/12.7	9.52/15.88	9.52/15.88	9.52/15.88	9.52/15.88	9.52/15.88	9.52/15.88	9.52/15.88
Диаметр дренажа	мм	DN20	DN20	DN20	DN20	DN20	DN20	DN20	DN20	DN20	DN20	DN20

Канальные низконапорные внутренние блоки «Slim Duct»

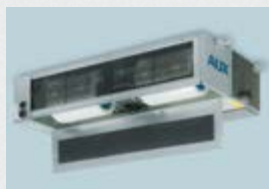

Забор воздуха снизу



Встроенная помпа



Декоративная панель (опция)



В комплекте



Опция



ARVSD-H 220-240В; 50Гц; 1 фаза

Модель		ARVSD-H022 V4R1A	ARVSD-H028 V4R1A	ARVSD-H036 V4R1A	ARVSD-H045 V4R1A	ARVSD-H056 V4R1A	ARVSD-H071 V4R1A
Производительность (охл./обогр.)	кВт	2.2/2.5	2.8/3.0	3.6/4.3	4.5/5.0	5.6/6.0	7.1/8.0
Потребляемая мощность	кВт	0.059	0.059	0.065	0.091	0.091	0.113
Рабочий ток (охлаждение/обогрев)	А	0.2/0.2	0.2/0.2	0.3/0.3	0.6/0.6	0.6/0.6	0.9/0.9
Расход воздуха (внутренний блок)	м³/час	320/390/480	320/390/480	390/430/560	575/680/850	575/680/850	685/810/1000
Уровень шума (внутренний блок)	дБ (А)	23-26-30	23-26-30	25-28-32	32-35-38	32-35-38	32-36-39
Статическое давление	Па	10/30	10/30	10/30	10/30	10/30	10/30
Размеры блока (Ш×Г×В)	мм	840×460×185	840×460×185	840×460×185	1160×460×185	1160×460×185	1160×460×185
Вес нетто блока	кг	15.5	15.5	16.5	20	20	22
Диаметр труб (жидкость/газ)	мм	6.35/9.52	6.35/9.52	6.35/12.7	6.35/12.7	6.35/12.7	9.52/15.88
Диаметр дренажа	мм	DN20	DN20	DN20	DN20	DN20	DN20

Канальные средненапорные внутренние блоки ARV



Воздушный фильтр



Забор воздуха снизу



Подмес свежего воздуха, пленум под фильтр



В комплекте



Опция

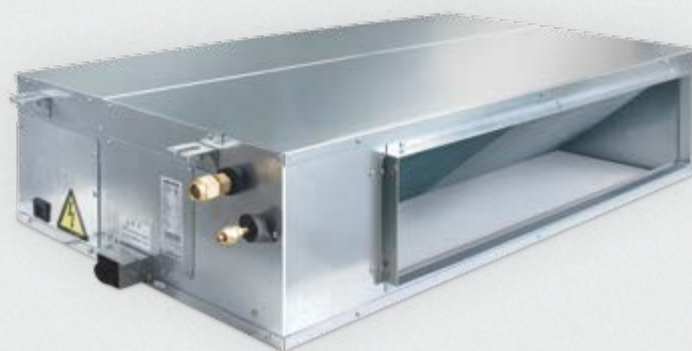

ARVMD-H 220-240В; 50Гц; 1 фаза

Модель		ARVMD-H045 V4R1A	ARVMD-H056 V4R1A	ARVMD-H071 V4R1A	ARVMD-H080 V4R1A	ARVMD-H090 V4R1A	ARVMD-H100 V4R1A	ARVMD-H112 V4R1A	ARVMD-H125 V4R1A	ARVMD-H140 V4R1A	ARVMD-H150 V4R1A
Произв. (охл./обогр.)	кВт	4.5/5.0	5.6/6.0	7.1/8.0	8.0/10.0	9.0/11.0	10.0/12.0	11.2/12.8	12.5/13.3	14.0/15.0	15.0/16.0
Потреб. мощность	кВт	0.15	0.15	0.22	0.25	0.25	0.25	0.32	0.32	0.32	0.32
Раб. ток (охл./обогр.)	А	0.7/0.7	0.7/0.7	1.0/1.0	1.1/1.1	1.1/1.1	1.1/1.1	1.5/1.5	1.5/1.5	1.5/1.5	1.5/1.5
Расх. возд. (внутр. бл.)	м³/час	665/760/950	665/760/950	840/960/1200	1050/1200/1500	1050/1200/1500	1050/1200/1500	1400/1600/2000	1400/1600/2000	1400/1600/2000	1540/1760/2200
Ур. шума (внутр. бл.)	дБ (А)	37-39-42	37-39-42	39-42-45	42-45-48	42-45-48	42-45-48	40-43-51	40-43-51	40-43-51	40-43-51
Статич. давление	Па	50/80	50/80	50/80	50/80	50/80	50/80	50/80	50/80	50/80	50/80
Разм. блока (Ш×Г×В)	мм	890×785×290	890×785×290	890×785×290	890×785×290	890×785×290	890×785×290	1250×785×290	1250×785×290	1250×785×290	1250×785×290
Вес нетто блока	кг	35	35	37	37	37	37	53	53	53	53
Диам. труб (жидк./газ)	мм	6.35/12.7	6.35/12.7	9.52/15.88	9.52/15.88	9.52/15.88	9.52/15.88	9.52/15.88	9.52/15.88	9.52/15.88	9.52/15.88
Диаметр дренажа	мм	DN20	DN20	DN20	DN20	DN20	DN20	DN20	DN20	DN20	DN20

Канальные высоконапорные внутренние блоки ARV



Сенсорный пульт (опция)



Воздушный фильтр



Монтажный комплект



В комплекте



Опция



ARVHD-H 220-240В; 50Гц; 1 фаза

Модель		ARVHD-H112/4R1A	ARVHD-H125/4R1A	ARVHD-H140/4R1A	ARVHD-H150/4R1A	ARVHD-H220/4R1	ARVHD-H280/4R1
Производительность (охл./обогр.)	кВт	11.2/12.8	12.5/13.3	14.0/15.0	15.0/16.0	22.4/25.0	28.0/31.5
Потребляемая мощность	кВт	0.6	0.6	0.6	0.6	1.25	1.25
Рабочий ток (охлаждение/обогрев)	А	2.7/2.7	2.7/2.7	2.7/2.7	2.7/2.7	4.8/4.8	4.8/4.8
Расход воздуха (внутренний блок)	м³/час	1400/1600/2000	1400/1600/2000	1400/1600/2000	1400/1600/2000	2600/3200/4000	2600/3200/4000
Уровень шума (внутренний блок)	дБ (А)	51-57-60	51-57-60	51-57-60	51-57-60	55	55
Статическое давление	Па	196	196	196	196	220	220
Размеры блока (Ш×В×Г)	мм	1200×719×380	1200×719×380	1200×719×380	1200×719×380	1350×700×460	1350×700×460
Вес нетто блока	кг	56	56	56	56	91	91
Диаметр труб (жидкость/газ)	мм	9.52/19.05	9.52/19.05	9.52/19.05	9.52/19.05	12.7/22.2	12.7/22.2
Диаметр дренажа	мм	DN20	DN20	DN20	DN20	DN25	DN25

Напольно-потолочные внутренние блоки ARV



Встроенный дисплей



Антивибрационные наклейки



Воздушный фильтр



Опция



В комплекте



ARVCF-H 220-240В; 50Гц; 1 фаза

Модель		ARVCF-H028 V4R1A	ARVCF-H036 V4R1A	ARVCF-H045 V4R1A	ARVCF-H056 V4R1A	ARVCF-H071 V4R1A	ARVCF-H080 V4R1A	ARVCF-H090 V4R1A	ARVCF-H100 V4R1A	ARVCF-H112 V4R1A	ARVCF-H125 V4R1A	ARVCF-H140 V4R1A
Произв. (охл./обогр.)	кВт	2.8/3.0	3.6/4.3	4.5/5.0	5.6/6.0	7.1/8.0	8.0/10.0	9.0/11.0	10.0/12.0	11.2/12.8	12.5/13.3	14.0/15.0
Потреб. мощность	кВт	0.08	0.08	0.08	0.08	0.14	0.14	0.14	0.14	0.21	0.21	0.21
Раб. ток (охл./обогр.)	А	0.4/0.4	0.4/0.4	0.4/0.4	0.4/0.4	0.6/0.6	0.6/0.6	0.6/0.6	0.6/0.6	1.0/1.0	1.0/1.0	1.0/1.0
Расх. возд. (вн. блок)	м³/час	315/360/450	441/504/630	665/760/950	665/760/950	910/1040/1300	1050/1200/1500	1050/1200/1500	1050/1200/1500	1260/1440/1800	1260/1440/1800	1260/1440/1800
Ур. шума (вн. блок)	дБ (А)	31-34-37	33-36-39	36-39-42	36-39-42	39-42-45	41-44-47	41-44-47	41-44-47	42-45-48	42-45-48	42-45-48
Разм. блока (Ш×В×Г)	мм	929×660×205	929×660×205	929×660×205	929×660×205	1280×660×205	1280×660×205	1280×660×205	1280×660×205	1631×660×205	1631×660×205	1631×660×205
Вес нетто блока	кг	26	26	26	26	35	35	35	35	45	45	45
Диам. труб (жидк./газ)	мм	6.35/12.7	6.35/12.7	9.52/15.88	9.52/15.88	9.52/15.88	9.52/15.88	9.52/15.88	9.52/15.88	9.52/15.88	9.52/15.88	9.52/15.88
Диаметр дренажа	мм	DN20	DN20	DN20	DN20	DN20	DN20	DN20	DN20	DN20	DN20	DN20

Пульты управления ARV систем



Беспроводной пульт управления YK-K



Беспроводной пульт управления YK-F06



Беспроводной пульт управления YKR-L/300E



Проводной пульт управления XK-02A со встроенным ИК-приемником



Проводной пульт управления XK-05A со встроенным ИК-приемником

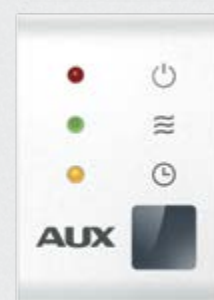

ИК-приемник

Возможность размещения внешнего блока внутри помещения

Оптимизированный вентилятор обеспечивающий статическое давление до 110 Па, позволяет устанавливать наружный блок внутри помещения, например на техническом этаже, либо в другом специализированном помещении.

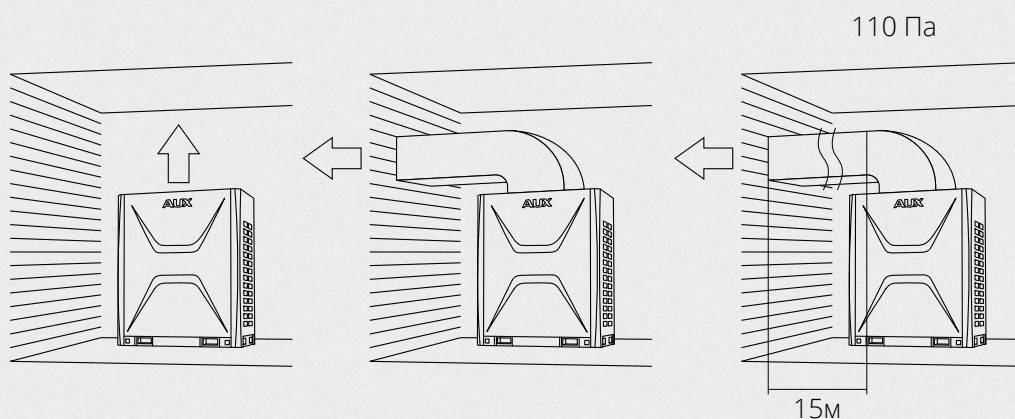

Контроллер EEV-Kit

Контроллер EEV-Kit позволяет подключать наружные блоки ARV к фреоновым секциям вентиляционных установок. Допускается работа теплообменника вентиляционной установки как на охлаждение, так и на обогрев. Возможность каскадного объединения нескольких наружных блоков ARV. В комплект поставки входят 3 датчика температуры, электронный расширительный клапан, блок управления и пульт управления.

Модель контроллера EEV-Kit	Модель наружного блока	Подключаемый испаритель	
		Номинальная мощность, кВт	Номинальный расход воздуха, м³/час
ARVK-01	ARV-H140/4R1	11,0 - 14,0	2 000
	ARV-H160/4R1	14,0 - 16,0	3000
	ARV-H250/5R1 MA	16,0 - 25,0	4000
	ARV-H280/5R1 MA	25,0 - 28,0	5000
ARVK-02	ARV-H330/5R1 MA	28,0 - 33,0	6000
	ARV-H400/5R1 MA	33,0 - 40,0	7000
	ARV-H450/5R1 MA	40,0 - 45,0	8000
	ARV-H500/5R1 MA	45,0 - 50,0	9000

Примечание:
В связи с постоянной модернизацией оборудования данные технические характеристики могут быть изменены без предварительного уведомления.

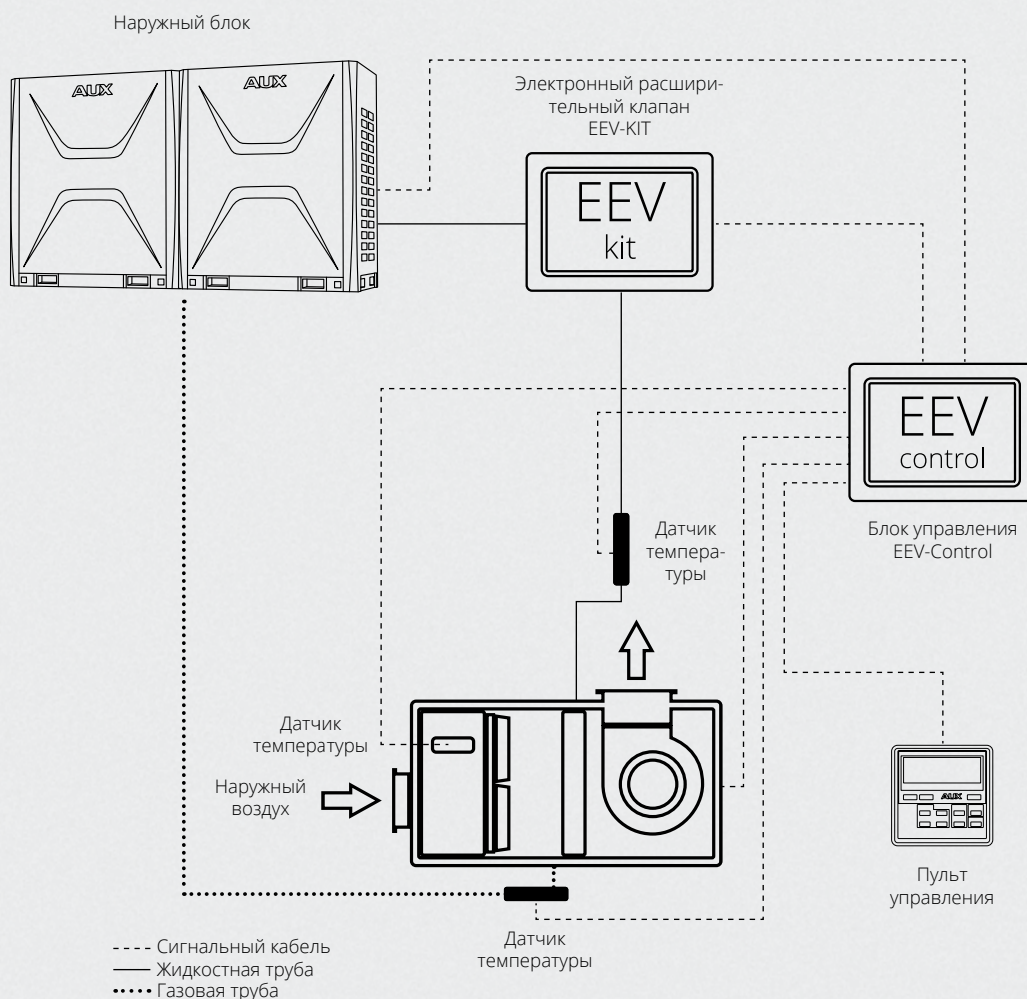

Система учёта электроэнергии

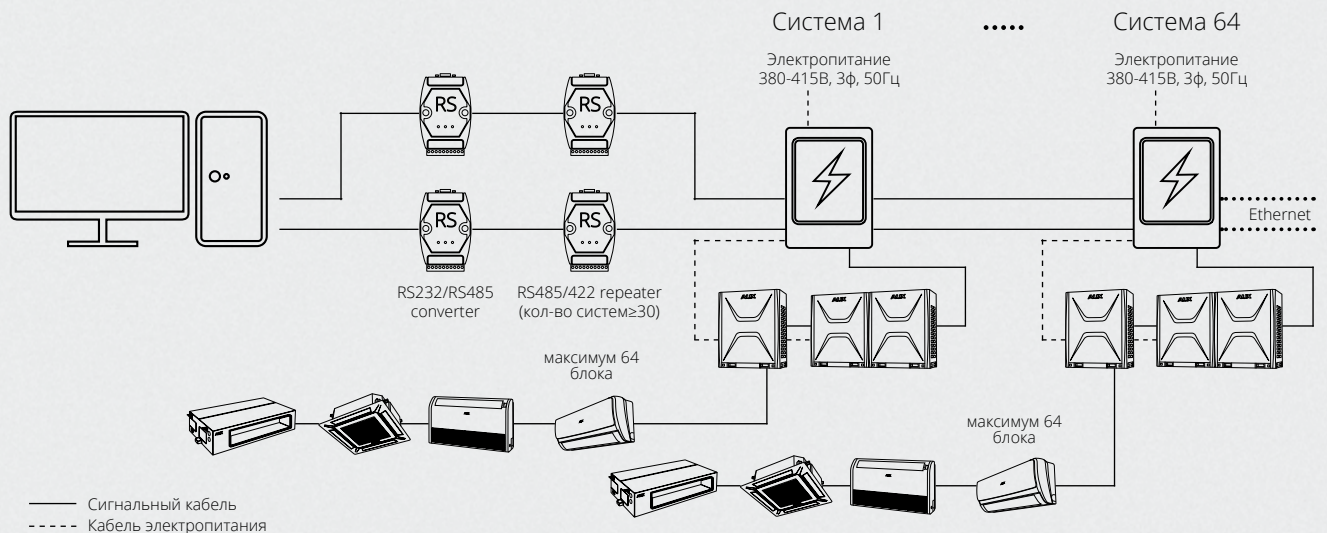

1. Максимально 99 ARV систем и 1024 внутренних блоков.
2. Информация о состоянии внутренних блоков в реальном времени (включен/выключен, неисправность)
3. Выбор способа управления (индивидуальное, всей системой, групповое и по таймерам)
4. История состояний (время работы/ожидания, время простоя по неисправности)
5. Возможность блокировки внутренних блоков в случае появления задолженности по оплате.
6. Представление данных PPD (Пропорциональное распределение мощности) в PDF-формате.

Программное обеспечение

Программа для проектирования ARV-систем AUX поддерживает несколько языков, в том числе русский. Все пункты меню простые и доступные, что позволяет произвести подбор оборудования быстро и легко. Подробную информацию вы можете узнать на сайте AUX, для быстрого перехода в нужный раздел сайта просто считайте QR код.

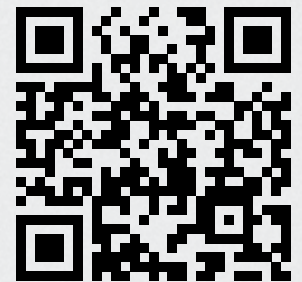

Увеличенная длина трубопровода

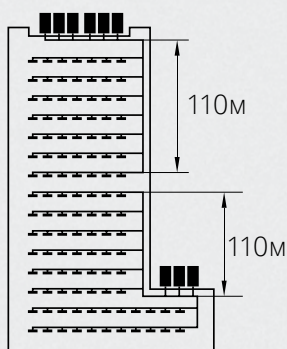

Благодаря использованию технологий полного инверторного управления и технологии переохладения хладагента, появляется возможность спроектировать систему с увеличенными длинами трубопроводов и перепадом высот.

	ARV Next	ARV Series VI
Суммарная длина трубопроводов	1000м	1000м
Эквивалентная длина	175м	240м
Длина трубопр. после первого разветвителя	40м (до 90м*)	40м (до 90м*)
Перепад между блоками (наружный выше)	70м (до 90м*)	110м
Перепад между блоками (наружный ниже)	90м	110м
Перепад между внутренними блоками	15м (до 30м*)	30м

* При соблюдении ряда определенных условий, подробности уточняйте в технической поддержке AUX.

Системы управления

Возможные комбинации

Управление через проводной пульт (до 63-х внутренних блоков)

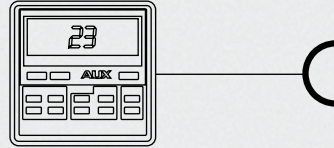

Центральный пульт управления

Управление системой через ПО AUX (до 4096 внутренних блоков)



Программное обеспечение



Конвертер RS232-485 Converter

Управление через беспроводные сети



Смартфон/планшет Android с доступом в интернет



Шлюз Wi-Fi

Интеграция в системы управления зданием

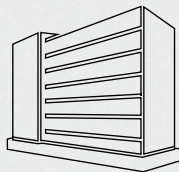

Modbus BMS

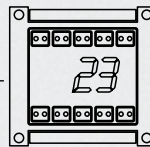

Шлюз Modbus

Интеграция в системы управления зданием

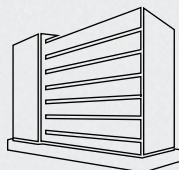

Bacnet BMS

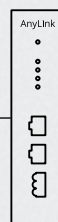

Шлюз Bacnet

Системы управления

Возможные комбинации

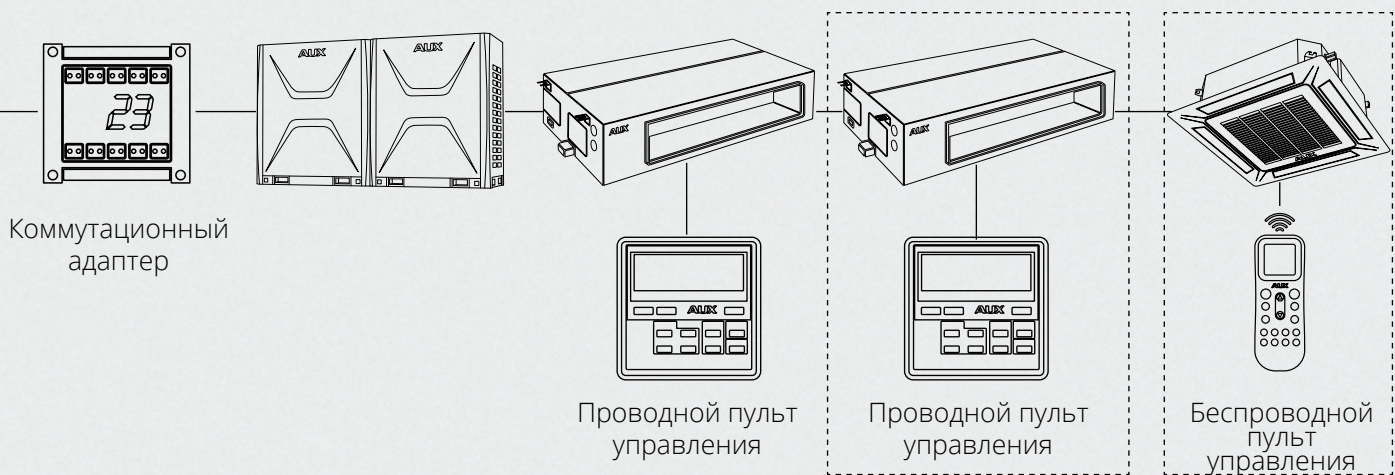

Разветвители

AFG-00A

Разветвитель газовой трубы

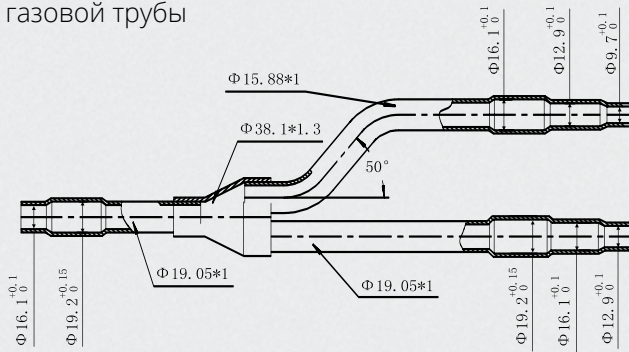

Разветвитель жидкостной трубы

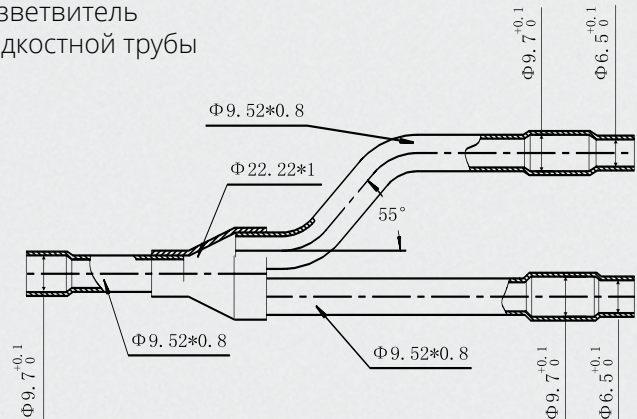

AFG-12A

Разветвитель газовой трубы

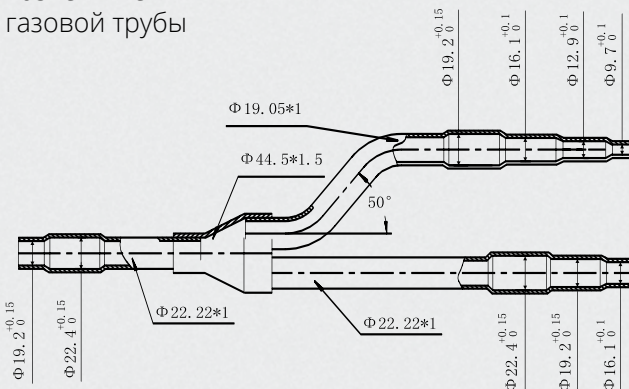

Разветвитель жидкостной трубы

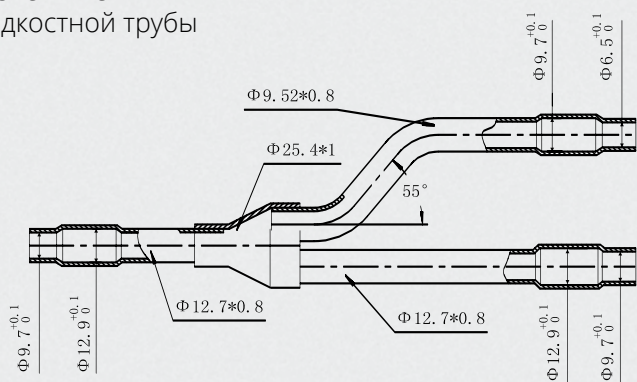

AFG-24A

Разветвитель газовой трубы

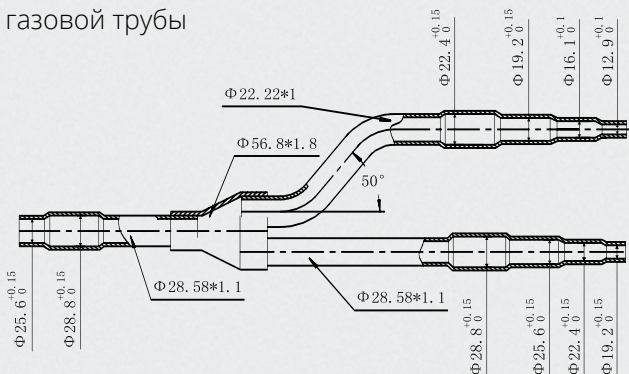

Разветвитель жидкостной трубы

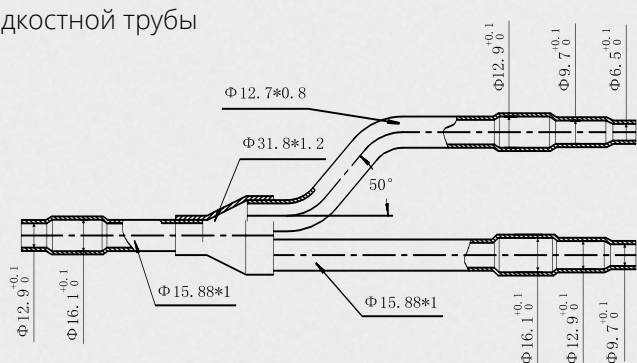

Модель разветвителя	Назначение
AGF-00A	Рефнет для блоков ARV мощностью от 8 до 16 кВт
AGF-12A	Рефнет для блоков ARV мощностью от 22 до 33 кВт
AGF-24A	Рефнет магистральный и объединитель наружных блоков. Для ARV систем мощностью от 33 до 68 кВт

Разветвители

AFG-34A

Разветвитель газовой трубы

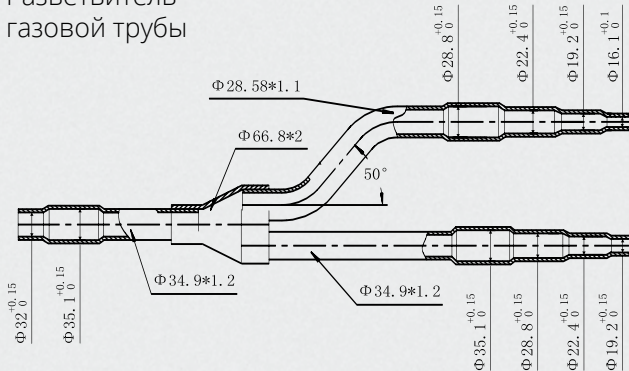

Разветвитель жидкостной трубы

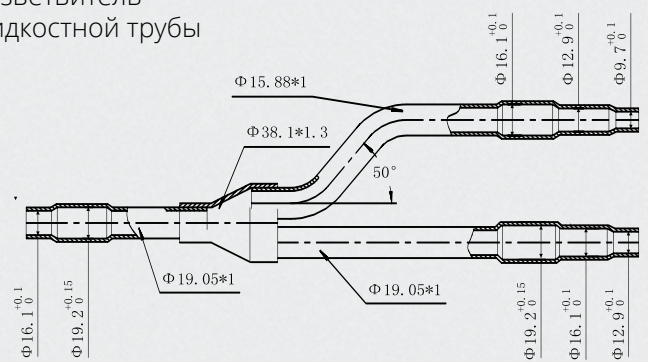

AFG-50A

Разветвитель газовой трубы

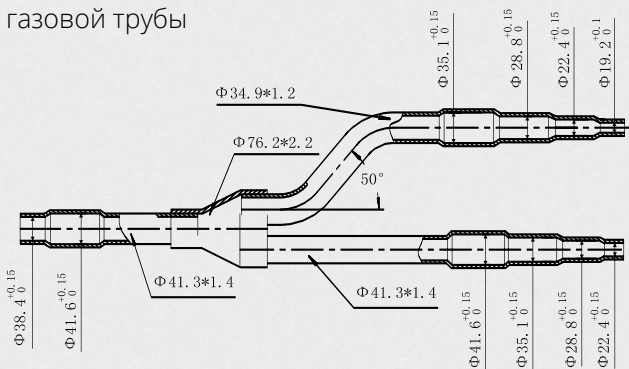

Разветвитель жидкостной трубы

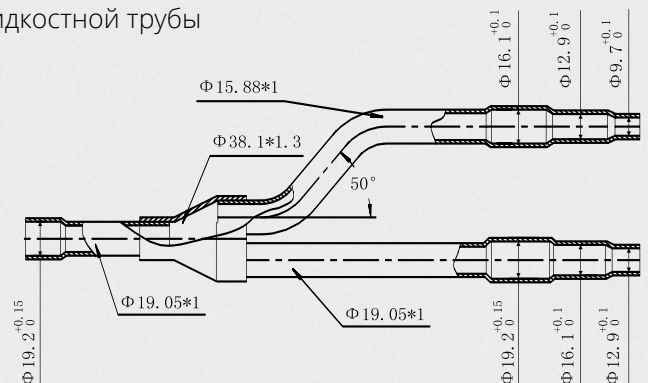

AFG-64A

Разветвитель газовой трубы

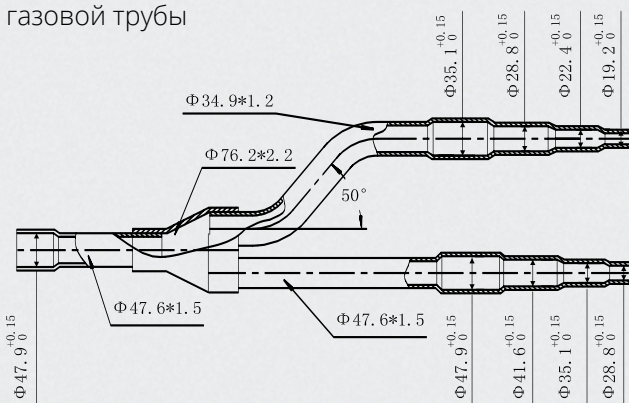

Разветвитель жидкостной трубы

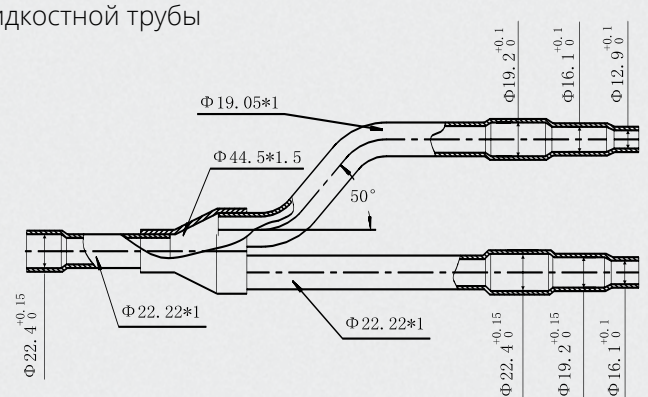

Модель разветвителя	Назначение
AGF-34A	Рефнет магистральный и объединитель наружных блоков. Для ARV систем мощностью от 68 до 96 кВт
AGF-50A	Рефнет магистральный и объединитель наружных блоков. Для ARV систем мощностью от 96 до 140 кВт
AGF-64A	Рефнет магистральный и объединитель наружных блоков. Для ARV систем мощностью более 140 кВт

Реализованные проекты

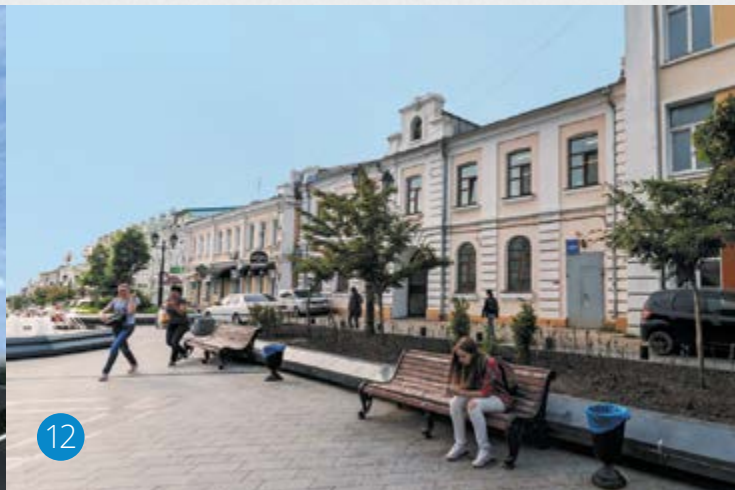

Признанное качество

Качество климатического оборудования AUX подтверждено доверием проектировщиков, а так же сотнями успешно реализованных проектов в России и странах ЕАЭС.

- 01 Гостиница «Турист» Грозный, Чеченская республика, РФ
- 02 Сеть магазинов «Пятерочка» Уфа, Башкортостан, РФ
- 03 ОАО «РЖД» кассы тверского направления, Тверская область, РФ
- 04 ПАО «Сбербанк России» отделения в г. Москва на ул. Дыбенко и Коровинском шоссе.
- 05 «ТЕХНОМИР» павильоны сельхозтехники ул. Зиповская 5 лит. Б, Краснодар, РФ
- 06 ГК «MEDLEX» ул. Зиповская 5, корп. 33, Краснодар, РФ
- 07 ТЦ «Русь» Самара, РФ
- 08 ГБУЗ «Областная детская больница» г. Южно-Сахалинск, РФ
- 09 Ресторан «Кедровый дом» Приморский край, РФ
- 10 «Управление судебного департамента» Приморский край, РФ
- 11 Многофункциональное здание ул. Мясникова, 25 г. Минск, Беларусь
- 12 МКУ «Централизованная бухгалтерия муниципальных образовательных учреждений» г. Владивосток, РФ
- 13 Административное здание на ул. Р. Люксембург г. Минск, Беларусь
- 14 «Колледж бизнеса и права» г. Минск, Беларусь
- 15 Гостиница Мегаполис г.Шымкент, Казахстан
- 16 Гостевой двор г.Тараз, Казахстан



Реализованные проекты



Признанное качество

Качество климатического оборудования AUX подтверждено доверием проектировщиков, а так же сотнями успешно реализованных проектов по всему миру.

01 MILFORD PLAZA HOTEL
Нью Йорк, США

02 HOLIDAY VILLA HOTEL &
RESIDENCE
Доха, Катар
площадь: 210 тыс. м²

03 COMANDANTE GIKA
Луанда, Ангола
площадь: 345 тыс. м²

04 TABRIZ INTERNATIONAL
HOTEL
Табриз, Иран

05 WORLD EXPO 2010
Павильон Саудовской
Аравии. Шанхай, Китай

06 МИНИСТЕРСТВО КУЛЬТУРЫ
КИТАЯ
Пекин, Китай
площадь: 21 тыс. м²

07 ШТАБКВАРТИРА AUX
GROUP
Нингбо, Китай
площадь: 66 тыс. м²



Наши сертификаты



#ОткрытиеКитая

AUX

AIR CONDITIONER



AUX Россия

Тел.: 8 (495) 669-68-99
Тел. горячей линии:
8 (800) 333-87-97
(звонок по России бесплатный)
email: aux@aux-air.ru
www.AUX-AIR.ru

ООО «Хиконикс»

Эксклюзивный дистрибьютор климатической техники AUX
на территории Таможенного союза ЕАЭС
Тел.: 8 (495) 777-23-66
email: info@hiconix.ru
www.Hiconix.ru
адрес: 141402, Россия, г. Химки,
ул. Ленинградская, д. 1